

**Débroussailleuse - Desbrozadora - Grass cutter -
Gestrüppmäher - Máquina de desbravar - Falciatutto
Wykaszarka do krzewów - Fundalık biçme makinesi
Maşinã de tuns iarba - Εκθαμνωτής
Кусторез – Косачка за храсти**

KIVA

www.kiva.fr

ROTOMAX 60

- | | | | |
|--|--|---|---|
| FR Manuel d'utilisation
(notice originale) | DE Benutzerhandbuch
(Originalbetriebsan-
leitung) | PL Instrukcja obsługi
(Instrukcja oryginalna) | EL Εγχειρίδιο χρήσης
(Πρωτότυπο
οδηγιών χρήσης) |
| ES Guía de utilización
(manual original) | PT Manual de utilização
(manual original) | TR Kullanma Kılavuzu
(notice originale) | RU Инструкция по экс-
плуатации
(notice originale) |
| EN Instruction for use
(Original instructions) | IT Istruzioni d'uso
(Istruzioni originali) | RO Manual de utilizare
(Manualul fabricantului) | BG Ръководство за
използване
(Инструкция) |

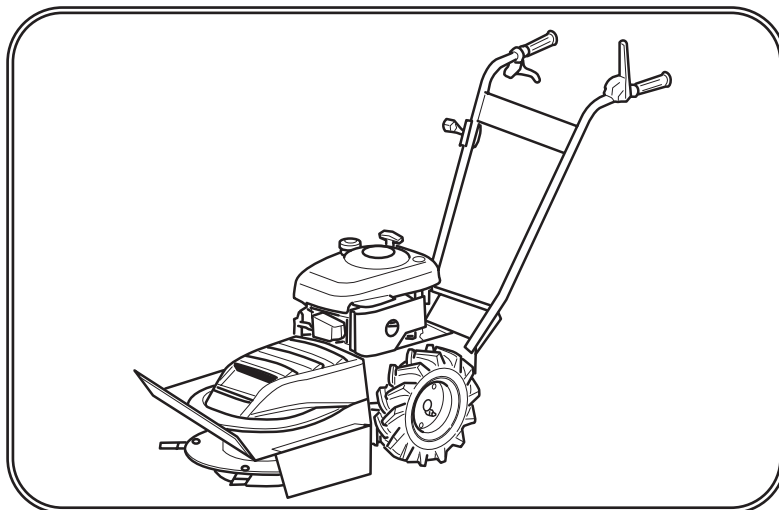

- Lire les instructions du manuel d'utilisateur. Se familiariser avec le fonctionnement et les commandes avant utilisation.
- Lea las instrucciones de la guía del utilizador. Aprenda el funcionamiento y los mandos antes de utilizarla.
- Read the instruction manual. Familiarise yourself with how and its controls work, before using it.
- Die Anleitungen dieser Bedienungsanweisung müssen gründlich durchgelesen werden. Bevor Sie einsetzen, machen Sie sich mit der Funktionsweise und der Bedienung vertraut.
- Ler as instruções do manual de utilização. Familiarizar-se com o funcionamento e os comandos antes de proceder à utilização.
- Leggere attentamente le istruzioni d'uso. Familiarizzarsi con il funzionamento e i comandi prima di iniziare il lavoro.
- Przeczytać instrukcję obsługi. Zapoznać się z działaniem i sterowaniem wykaszarką do krzewów przed jej użyciem.
- Kullanma kılavuzunun talimatlarını okuyunuz. Kullanımdan önce çalışma şekline ve kumandalarına alışılmalıdır.
- Cititij instrucțiunile din manualul de utilizare. Familiarizați-vă cu funcționarea și comenzile ei.
- Διαβάστε τις οδηγίες του εγχειριδίου χρήσης. Εξοικειωθείτε με τη λειτουργία και τις εντολές πριν από τη χρήση.
- Внимательно прочтите руководство пользователя. Перед началом эксплуатации ознакомьтесь с работой и органами управления.
- Прочетете инструкциите в ръководството за използване. Запознайте се с работата на машината и видовете команди преди употреба.

CONSIGNES DE SÉCURITÉ

- Attacher une attention particulière aux indications précédées des mentions suivantes:

WARNING : **ATTENTION :** Signale une forte probabilité de blessures corporelles graves, voir un danger mortel si les instructions ne sont pas suivies.

- **PRÉCAUTION :** Signale une possibilité de blessures corporelles ou de détérioration de l'équipement si les instructions ne sont pas suivies.



- **NOTE :** Fournit des informations utiles. Ce signe vous appelle à la prudence lors de certaines opérations.

- En cas de problème, ou pour toutes questions concernant la machine, veuillez vous adresser à un concessionnaire agréé.

ATTENTION : La machine est conçue pour assurer un service sûr et fiable dans des conditions d'utilisation conformes aux instructions. Avant d'utiliser votre machine, veuillez lire et assimiler le contenu de ce manuel. A défaut, vous vous exposez à des blessures et l'équipement pourrait être endommagé.

1 - Formation / Informations

- Se familiariser avec l'utilisation correcte et les commandes avant d'utiliser la machine. Savoir arrêter le moteur rapidement.
- La machine doit toujours être utilisée suivant les recommandations indiquées dans la notice d'instructions.
- Ne pas oublier que l'utilisateur est responsable des accidents ou des phénomènes dangereux survenant aux autres personnes ou à leurs biens. Il est de sa responsabilité d'évaluer les risques potentiels du terrain à travailler et de prendre toutes les précautions nécessaires pour assurer sa sécurité, en particulier dans les pentes, les sols accidentés, glissants ou meubles.
- Ne jamais laisser les enfants, ou des personnes non familières avec ces instructions, utiliser la machine. Les réglementations locales peuvent fixer un âge minimal pour l'utilisateur.
- Ne pas utiliser la machine après avoir absorbé des médicaments ou des substances, réputées comme pouvant nuire à sa capacité de réflexe et de vigilance.
- Pour utiliser la machine, portez des équipements de protections appropriés, en particulier des chaussures de sécurité, des pantalons longs, des lunettes protectrices et un casque antibruit.
- Utiliser la machine pour l'usage auquel elle est destinée, à savoir le débroussaillage. Toute autre utilisation peut s'avérer dangereuse ou entraîner une détérioration de la machine.

2 - Préparation :

- Inspecter minutieusement la zone sur laquelle la machine doit être utilisée et éliminer tous les objets qui pourraient être projetés par la machine (pierres, fils, verre, objets en métal...).
- Avant utilisation, toujours procéder à un contrôle visuel de la machine pour s'assurer que les outils et les déflecteurs ne sont ni usés ni endommagés. Faire remplacer les pièces usées ou endommagées.
- Si la machine est équipée d'un bouton d'arrêt moteur, maintenir les câbles électriques d'arrêt moteur en bon état de façon à garantir l'arrêt moteur.
- Vérifier l'absence de fuite de liquide (essence, huile...)
- Ne pas utiliser la machine sans garde-boue ou capots de protection et s'assurer que tous les dispositifs de fixation sont bien serrés.

- Avant d'entreprendre le débroussaillage d'une parcelle de terrain, délimiter le périmètre de zone dangereuse pour les tiers, en fonction des indications ci-après. Délimiter à l'aide de panneaux cette zone, en indiquant l'interdiction de pénétrer à l'intérieur pendant l'ouverture du chantier.

La portée maximale d'éventuelles projections d'objets pouvant atteindre 40 mètres, veuillez délimiter le périmètre dangereux suivant le schéma ci-contre.

Périmètre de débroussaillage = A' - B' - C' - D'
Périmètre de sécurité = A - B - C - D

Les couloirs de sécurité (zones hachurées) doivent avoir une largeur minimum de 40m.

- Éviter de débroussailler à proximité de lieux habités, de passage ou de stationnement.

- Ne jamais utiliser la machine en présence de tiers.



3 - Utilisation :

- Démarrer le moteur avec précaution en respectant les instructions du fabricant et en maintenant les pieds éloignés de l'(des) outil(s).
- Arrêter le moteur quand la machine est sans surveillance.
- Marcher, ne jamais courir avec la machine.
- Tirer la machine vers soi ou inverser le sens de marche (si disponible) avec beaucoup de précautions.
- Conserver la distance de sécurité par rapport aux outils rotatifs, donnée par la longueur du guidon.
- Ne pas placer les mains ou les pieds près ou sous des éléments en rotation.

- En cas de :

- vibration anormale,
- blocage,
- problème d'embrayage,
- choc avec un objet étranger,
- détérioration du câble d'arrêt moteur (suivant modèle),

- Arrêter le moteur immédiatement (si le câble d'arrêt moteur est coupé, actionner la commande du starter comme décrit au § "démarrage moteur" pour arrêter le moteur), laisser la machine refroidir, débrancher le fil de bougie, inspecter la machine et faire effectuer les réparations nécessaires par un réparateur agréé avant toute nouvelle utilisation.

- Travailler uniquement à la lumière du jour ou dans une lumière artificielle de bonne qualité.

- Ne pas utiliser la machine dans des pentes supérieures à 20%.

- Ne jamais débroussailler en tirant la machine vers soi

- Travailler les pentes dans le sens transversal, jamais en montant ou en descendant.

- Ne pas s'arrêter ni démarrer brutalement lorsque l'on se trouve sur une pente. Ralentir sur les pentes et dans les virages serrés pour éviter tout basculement ou perte de contrôle. Être particulièrement vigilant lors des changements de direction sur les pentes.

- Sur un terrain encombrés d'objets ou de débris naturels ou rapportés (rochers, souches d'arbres, débris métalliques, piquets, etc...) : tout corps étranger pouvant se transformer en dangereux projectile et/ou abîmer la machine doivent être évités.

- Sur terrains en pente et mouillés attention aux risques de chute.

- L'utilisation d'accessoires autres que ceux recommandés peut rendre la machine dangereuse, et occasionner des dommages sur votre machine qui ne seront pas couverts par votre garantie.

4 - Maintenance / stockage

- Arrêter le moteur et débrancher la bougie avant toute opération de nettoyage, de vérification, de changement d'outil(s), de réglage ou d'entretien de la machine.
- Arrêter le moteur, débranchez la bougie et utiliser des gants épais pour changer l(les) outil(s).
- Maintenir tous les écrous et vis serrés afin d'assurer des conditions d'utilisation sûres.
- Pour réduire les risques d'incendie, maintenir le moteur, le silencieux, et la zone de stockage de l'essence dégagés de végétaux, d'excès de graisse, ou de toute autre matière susceptible de s'enflammer.
- Faire remplacer les silencieux d'échappement défectueux par un réparateur agréé.
- Ne pas réparer les pièces. Faire remplacer les pièces par des pièces d'origine.
- Pour votre sécurité ne pas modifier les caractéristiques de votre machine. Ne pas modifier les réglages de régulation de vitesse du moteur et ne pas utiliser le moteur en survitesse. Un entretien régulier est essentiel pour la sécurité et le maintien du niveau de performances.
- Laisser le moteur refroidir avant de ranger la machine dans un local.

5 - Attention danger l'essence est hautement inflammable :

- Stocker le carburant dans des récipients spécialement prévus à cet effet. Faire le plein à l'extérieur uniquement et ne pas fumer pendant cette opération.
- Ne jamais enlever le bouchon du réservoir d'essence ou ajouter de l'essence pendant que le moteur tourne ou tant qu'il est chaud.
- Si de l'essence a été répandue sur le sol, ne pas tenter de démarrer le moteur mais éloigner la machine de cette zone et éviter de provoquer toute inflammation tant que les vapeurs d'essence ne sont pas dissipées.
- Entreposer la machine dans un endroit sec. Ne jamais entreposer la machine dans un local où les vapeurs d'essence pourraient atteindre une flamme, une étincelle ou une forte source de chaleur.
- Remettre correctement en place les bouchons du réservoir d'essence.
- Limiter la quantité d'essence dans le réservoir pour minimiser les éclaboussures.
- Ne pas faire tourner le moteur dans un endroit confiné où les vapeurs de monoxyde de carbone peuvent s'accumuler.
- Le monoxyde de carbone peut être mortel. Assurer une bonne ventilation.

6 - Déplacement, manutention, transport.

- Toute action sur la machine hors du débroussaillage doit s'effectuer avec les outils de coupe débranchés.
- Le déplacement (hors du débroussaillage) doit s'effectuer suivant les instructions du § "déplacement".
- Manutention : ne pas soulever la machine seul. Le poids de la machine est indiqué sur la plaque constructeur et à la fin de ce manuel. Utiliser une méthode de manutention adaptée au poids de la machine et à la situation afin de garantir la sécurité.
- Le chargement et le déchargement de la machine dans une remorque doit s'effectuer à l'aide d'une rampe de chargement adaptée.
- Arrimer correctement la machine pour un transport en toute sécurité.
- Le transport doit s'effectuer moteur arrêté et bougie débranchée à l'aide d'une remorque. N'utiliser aucun autre moyen de transport.

CONSIGNAS DE SEGURIDAD

Prestar especial atención a las indicaciones precedidas de las menciones siguientes:

WARNING : **ATENCIÓN:** Indica una alta probabilidad de lesiones corporales graves, incluso un peligro mortal si no se siguen las instrucciones.

- **PRECAUCIÓN :** Indica una posibilidad de lesiones corporales o de deterioro del equipo si no se siguen las instrucciones



- **NOTA :** Proporciona información útil. Este símbolo apela a la prudencia al realizar algunas operaciones.

- En caso de problemas o para cualquier pregunta relativa a la motoazada, dirigirse a un concesionario autorizado.



ATENCIÓN: La máquina se ha concebido para garantizar un servicio seguro y fiable en condiciones de uso conformes con las instrucciones. Antes de utilizar la máquina, leer y assimilar el contenido de este manual. En su defecto, podría verse expuesto a lesiones y el equipo podría resultar dañado.

1 - Formación / Información

- Familiarizarse con el uso correcto y los mandos antes de utilizar la máquina. Saber detener el motor rápidamente.
- La máquina debe utilizarse siempre de acuerdo con las recomendaciones indicadas en el manual de instrucciones.
- No olvidar que el usuario es responsable de los accidentes o fenómenos peligrosos que ocurran a las demás personas o a sus bienes. Es su responsabilidad evaluar los riesgos potenciales del terreno a trabajar y tomar todas las precauciones necesarias para garantizar su seguridad, en particular en las pendientes, los suelos accidentados, resbaladizos o blandos.
- No permitir en ningún caso que los niños o las personas no familiarizadas con estas instrucciones utilicen la máquina. Las normativas locales pueden establecer una edad mínima del usuario de la máquina.
- No utilizar la máquina tras haber ingerido medicamentos o sustancias que se considere que pueden perjudicar la capacidad de reflejos y de vigilancia.
- Para utilizar la máquina, lleve equipos de protección apropiados, en concreto, calzado de seguridad, pantalones largos, gafas protectoras y un casco antibruitos.
- Utilizar la máquina para el uso previsto, es decir, para el desbrozo. Cualquier otro uso puede resultar peligroso o provocar el deterioro de la máquina.

2 - Preparación:

- Inspeccionar minuciosamente la zona en la que vaya a utilizarse la máquina y eliminar todos los objetos que puedan ser proyectados por la misma (piedras, cables, cristales, objetos de metal...).
- Antes de utilizar la máquina, realizar siempre un control visual de la misma para garantizar que las herramientas y los deflectores no estén usados ni estropeados. Reemplazar las piezas usadas o estropeadas.
- Si la máquina está provista de un botón de parada del motor, mantener los cables eléctricos de parada del motor en buen estado de manera que se garantice la parada del motor.
- Verificar la ausencia de fugas de líquido (gasolina, aceite...).
- No utilizar la máquina sin guardabarros o tapas de protección y asegurarse de que todos los dispositivos de fijación estén bien apretados.
- Antes de acometer el desbrozo de una parcela de terreno, delimitar el

périmetro de zona peligrosa para terceros, en función de las indicaciones siguientes. Delimitar esta zona con ayuda de paneles, indicando la prohibición de penetrar en su interior durante la apertura de la obra.

El alcance máximo de eventuales proyecciones de objetos puede llegar a 40 metros, delimita el perímetro peligroso según el esquema adjunto.

Périmetro de desbrozo = A' - B' - C' - D'
Perímetro de seguridad = A - B - C - D

Los pasillos de seguridad (zonas rayadas) deben tener una anchura mínima de 40 m.

- Evitar desbrozar cerca de lugares habitados, de paso o de estacionamiento.

- No realizar la operación de desbrozamiento en ningún caso en presencia de terceros.

3 - Uso:

- Arrancar el motor con precaución, respetando las instrucciones del fabricante y manteniendo los pies alejados de la(s) herramienta(s).
- Detener el motor cuando la máquina no esté bajo vigilancia.
- Caminar con la máquina, pero no correr con ella en ningún caso.
- Tirar de la máquina hacia uno mismo o invertir el sentido de la marcha (en caso de que esta opción esté disponible) con mucha precaución.
- Conservar la distancia de seguridad en relación con las herramientas rotativas, en función de la longitud del manillar.
- No colocar las manos ni los pies cerca de los elementos en rotación o debajo de ellos.

- En caso de:

- vibración anormal,
- bloqueo,
- problema de embrague,
- choque con un objeto extraño,
- deterioro del cable de parada del motor (según modelo),

- Detener el motor inmediatamente (si el cable de parada del motor está cortado, accionar el mando del estérter, tal y como se describe en § "arranque del motor" para detener el motor), dejar que la máquina se enfríe, desenchufar el cable de bujía, inspeccionar la máquina y ponerse en contacto con un reparador autorizado para que efectúe las reparaciones necesarias antes de volver a utilizar la máquina.

- Trabajar únicamente con la luz del día o con una luz artificial de buena calidad.

- No utilizar la máquina en pendientes superiores al 20%.

- No desbrozar nunca tirando de la máquina hacia sí

- Trabajar las pendientes en sentido transversal, nunca en ascenso o en descenso.

- No parar ni arrancar bruscamente en una pendiente. Ralentizar en las pendientes y en las curvas cerradas para evitar cualquier balanceo o pérdida de control. Prestar especial atención en los cambios de dirección en las pendientes.

- En un terreno obstruido por la presencia de objetos o de restos naturales o traídos de otro lugar (rocas, troncos de árboles, restos metálicos, estacas, etc.): debe evitarse todo cuerpo extraño que pueda transformarse en proyectil peligroso o que pueda estropear la máquina.

- Atención a los riesgos de caída en terrenos inclinados y mojados.

- El uso de accesorios distintos de los recomendados puede hacer que la máquina sea peligrosa y ocasionar daños en la misma que no estarán cubiertos por la garantía.

4 - Mantenimiento / almacenamiento

- Detener el motor y desenchufar la bujía antes de realizar cualquier operación de limpieza, verificación, cambio de herramienta(s), ajuste o mantenimiento de la máquina.
- Detener el motor, desenchufar la bujía y utilizar guantes gruesos para cambiar la(s) herramienta(s).
- Mantener todas las tuercas y los tornillos apretados con el fin de garantizar unas condiciones de uso seguras.
- Para reducir los riesgos de incendio, mantener el motor, el silenciador y la zona de almacenamiento de gasolina libres de vegetación, exceso de grasa o cualquier otra materia susceptible de inflamarse.
- Ponerse en contacto con un reparador autorizado para que reemplace los silenciadores de escape defectuosos.
- No reparar las piezas. Reemplazar las piezas por piezas originales.
- Por su seguridad, no modificar las características de la máquina. No modificar los ajustes de regulación de velocidad del motor ni utilizar el motor a una velocidad excesiva. Es esencial realizar un mantenimiento regular para garantizar la seguridad y el mantenimiento del nivel de rendimiento.
- Dejar que el motor se enfríe antes de guardar la máquina en un local.

5 - Atención, peligro, la gasolina es sumamente inflamable:

- Almacenar el carburante en recipientes especialmente previstos a este efecto. Llenar el depósito en el exterior únicamente y no fumar al realizar esta operación.
- No retirar en ningún caso el tapón del depósito de gasolina ni añadir gasolina mientras que el motor esté funcionando o esté caliente.
- Si se derrama gasolina por el suelo, no intentar arrancar el motor, sino alejar la máquina de esta zona y evitar provocar inflamaciones hasta que se hayan disipado los vapores de gasolina.
- Depositar la máquina en un lugar seco. No depositar la máquina en ningún caso en un local donde los vapores de gasolina puedan alcanzar una llama, una chispa o una fuente fuerte de calor.
- Colocar correctamente en su sitio los tapones del depósito y del alimentador de gasolina.
- Limitar la cantidad de gasolina en el depósito para reducir al mínimo las salpicaduras.
- No poner en funcionamiento el motor en un lugar viciado donde puedan acumularse los vapores de monóxido de carbono. - El monóxido de carbono puede ser mortal. Asegurar una buena ventilación.

6 - Desplazamiento, manutención, transporte.

- Toda acción en la máquina distinta del desbrozamiento debe efectuarse con las herramientas de corte desembragadas.
- El desplazamiento (distinto del realizado en el desbrozamiento) debe efectuarse de acuerdo con las instrucciones del § "desplazamiento".
- Manutención: no levantar la máquina solo. El peso de la máquina aparece indicado en la placa del fabricante y en este manual. La manutención debe efectuarse tal y como se describe en § "manutención".
- La carga y la descarga de la máquina en un remolque debe efectuarse utilizando una rampa de carga adaptada.
- Estibar correctamente la máquina para un transporte con total seguridad.
- El transporte debe efectuarse con el motor parado y la bujía desenchufada, utilizando un remolque, no utilizar ningún otro medio de transporte.

SAFETY PRECAUTIONS

Pay particular care to the sections marked as follows:

WARNING : DANGER : This indicates a strong likelihood of serious or even fatal injury if the instructions are not followed

WARNING : This indicates a risk of injury or damage to the equipment if the instructions are not followed



NOTE : This indicates useful information
This symbol reminds you to take care with certain operations.
If you have any problems or questions about the cultivator, please contact your approved supplier.



DANGER : The machine is designed for safe and reliable service if used as instructed. Before using your machine, please make sure you have understood the contents of this manual. Otherwise you could be injured and your equipment could be damaged.

1 - Training / Information

- Familiarise yourself with the correct use and the controls before using the machine. Know how to stop the motor rapidly.
- The machine must always be used according to the recommendations given in the instruction manual.
- Remember that the user is responsible for any accidents or dangerous reactions occurring to other people or their belongings. It is his responsibility to assess the potential risks of the ground to be cleared and to take all precautions necessary to ensure it is safe, in particular on slopes and on loose, slippery or uneven ground.
- Never allow children or people unfamiliar with these instructions to use the machine. There may be local laws which set a minimum age for users.
- Do not use the machine if you have been taking medicine or other substances that might slow your reactions or make you drowsy.
- When using the machine, wear the appropriate protective gear, in particular safety boots, long trousers, goggles and ear protectors.
- Use the machine for the purpose it is designed for – clearing scrub. Any other use may be dangerous or cause damage to the machine.

2 - Preparation

- Carefully inspect the area where the machine is to be used and remove any objects that might be projected by the machine (stones, wire, glass, metal objects ...).
- Before use, always check over the machine to ensure that the tools and deflectors are not worn or damaged. Replace any worn or damaged parts.
- Maintain the electrical cables that stop the motor in good condition so that you can be sure to turn the motor off.
- Check that no petrol or oil are leaking.
- Do not use the machine without its protective casings and ensure that all the fittings are tight.

- Before beginning to clear a stretch of ground, mark out the area that may be dangerous for other people, as shown below. Mark out this area with notices forbidding people from entering while work is in progress.

- Since objects may be thrown up to 40 metres, mark out the dangerous area as shown in the diagram.
Brush cutting area = A' - B' - C' - D'
Danger zone = A - B - C - D
The danger areas (shaded) must be at least 40m wide.



3 - Use

- Take care when starting the motor, following the manufacturer's instructions and keeping your feet away from the blade(s).
- Stop the motor when the machine is not in use.
- When holding the machine, walk don't run.
- Take great care when pulling the machine towards you or reversing the direction of rotation (if fitted).
- Keep a safe distance from the rotating blades, set by the length of the steering column.
- Do not place your hands or feet near or beneath rotating parts.
- If there is:

- abnormal vibration,
- a blockage,
- a problem engaging or disengaging the clutch,
- a collision with a foreign object,
- deterioration of the engine halt cable (following model).

- Stop the engine immediately (if the Engine halt cable is severed, use the starter control as described in paragraph "start the engine" to stop the Engine), let the machine cool down, unplug the spark-plug lead, inspect the machine and have the necessary repairs carried out by an approved repairer before using again.
- Work only by daylight or in good artificial light.
- Do not use the machine on slopes greater than 20%.
- Never pull the machine towards you when brush cutting
- Work across slopes, not up or down them.
- When working on a slope, do not stop or start abruptly. Slow down on slopes and tight turns to avoid losing your balance or loss of control. Be particularly careful when changing direction on slopes.
- On ground encumbered with objects or debris whether natural or not (rocks, tree stumps, scrap metal, posts, etc.) any foreign body that might be transformed into a dangerous projectile and/or damage the machine must be avoided.
- On sloping or wet ground, beware of the risk of slipping.
- Using accessories other than those recommended may make the machine dangerous and cause damage to your machine which will not be covered by your guarantee.

4 - Maintenance / storage

- Stop the motor and disconnect the spark plug before cleaning, inspecting, adjusting or maintaining the machine or changing the tool(s).
- Stop the motor, disconnect the spark plug and use thick gloves when changing the tool(s).
- Keep all nuts and bolts tight to ensure safe conditions of use.
- To reduce fire risk, keep the motor, the silencer and the fuel storage area free of plants, waste oil, or any other inflammable material.
- If the exhaust silencer is defective, have it replaced by an approved repairer.
- Do not mend parts; replace them by the maker's own spares.
- For your own safety, do not alter the characteristics of your machine. Do not the motor speed settings and do not run the motor at excess speeds. Regular maintenance is essential for safety and to maintain the level of performance.
- Allow the motor to cool down before putting the machine away.

5 - Danger! Petrol is highly inflammable!

- Store fuel in containers specially designed for it. Always fill the tank outdoors and do not smoke while doing it.
- Do not unscrew the fuel cap or top up with petrol while the motor is running or still hot.
- If petrol is spilt on the ground, do not try to start the motor; Carry the machine elsewhere and avoid all naked flames until the petrol vapour has dispersed.
- Store the machine in a dry place. Never store the machine in a building where the petrol vapour can reach a flame, spark or source of intense heat.
- Replace the caps of the fuel tank and the petrol can correctly.
- Limit the amount of petrol in the tank to reduce spillage.
- Do not run the motor in a confined space where carbon monoxide vapour might accumulate. - Carbon monoxide can be fatal. Ensure good ventilation.

6 - Moving, handling, transporting

- Any action on the machine apart from brush cutting must be performed with the cutter blades disengaged.
- Except when brush cutting, the machine must be moved according to the instructions in paragraph "moving".
- Handling: do not lift the machine by yourself. The machine's weight is shown on the manufacturer's plate and in this manual. The machine must be handled only as described in the "Handling" section.
- When loading or unloading the machine to or from a trailer, use a suitable ramp.
- Lash the machine down correctly for safe transport.
- The machine should be transported in a trailer; do not use any other method of transport.

SICHERHEITSVORSCHRIFTEN

Achten Sie besonders auf folgende Warnhinweise:

WARNING : ACHTUNG: Weist auf die Gefahr schwerer Körperverletzung oder Lebensgefahr hin, wenn die Anweisungen nicht befolgt werden.

VORSICHT: Weist auf die Gefahr einer Körperverletzung oder Materialbeschädigung hin, wenn die Anweisungen nicht befolgt werden.



BITTE BEACHTEN: Liefert nützliche Informationen.
Dieses Symbol macht Sie darauf aufmerksam, dass bei bestimmten Arbeiten Vorsicht geboten ist.
Bei Problemen oder Fragen zur Motorhacke wenden Sie sich bitte an einen autorisierten Fachhändler.



ACHTUNG: Die Maschine arbeitet sicher und zuverlässig, wenn sie unter normalen Bedingungen und gemäß den Anweisungen benutzt wird. Lesen und verstehen Sie diese Anleitung, bevor Sie die Maschine in Gebrauch nehmen. Andernfalls laufen Sie die Gefahr, verletzt zu werden und das Material zu beschädigen.

1 - Kennenlernen / Informationen

- Machen Sie sich vor dem Gebrauch der Maschine mit ihrer Funktionsweise und Bedienung vertraut. Lernen Sie, wie man den Motor schnell abschaltet.
- Die Motorhacke sollte immer gemäß den in dieser Anleitung enthaltenen Empfehlungen und Vorschriften in Gebrauch genommen werden.
- Vergessen Sie nicht, dass der Bediener für Unfälle oder gefährliche Vorfälle, bei denen anderen Personen oder Gegenständen Schaden zugefügt wird, haftet. Es obliegt ihm deshalb, die potentiellen, mit dem zu bearbeitenden Gelände zusammenhängenden Gefahren auf seine Verantwortung einzuschätzen und die erforderlichen Sicherheitsmassnahmen vor allem bei Gefälle, unebenem, glattem oder lockerem Boden zu treffen.
- Lassen Sie die Maschine niemals von Kindern oder Personen benutzen, die mit ihrer Bedienung nicht vertraut sind. Gemäß den jeweiligen Landesvorschriften kann ein Mindestalter für den Benutzer vorgegeben sein.
- Nehmen Sie die Maschine nicht in Gebrauch, wenn Sie Medikamente oder Substanzen, die das Reaktionsvermögen und die Konzentration bekannterweise mindern, eingenommen haben.
- Tragen Sie beim Gebrauch der Maschine geeignete Schutzausrüstungen: Sicherheitsschuhe, lange Hose, Schutzhelm und Gehörschutz.
- Nehmen Sie die Maschine ausschließlich für den Zweck, für den sie bestimmt ist, nämlich zur Gestrüppentfernung in Gebrauch. Jeder andere Gebrauch kann gefährlich sein und zur Beschädigung der Maschine führen.

2 - Vorbereitung:

- Inspizieren Sie sorgfältig den Arbeitsbereich und entfernen sämtliche Gegenstände, die von der Maschine mitgerissen und geschleudert werden könnten (Steine, Drähte, Glas, Metallgegenstände usw.).
- Vor dem Gebrauch sichten Sie die Maschine auf abgenutzte oder beschädigte Werkzeuge und Deflektoren. Lassen Sie abgenutzte oder beschädigte Teile auswechseln.
- Besitzt die Maschine einen Motorabschaltknopf, halten Sie die elektrischen Motorabschaltkabel in einwandfreiem Zustand, damit das Abschaltssystem funktionstüchtig bleibt.
- Kontrollieren Sie, dass keine Leckage vorliegt (Benzin, Öl usw.).
- Benutzen Sie die Maschine nicht ohne Kotflügel oder Schutzbleche und vergewissern sich, dass alle Befestigungen fest sitzen.
- Definieren Sie vor dem Einsatz die Gefahrzone für Dritte gemäß den nachstehenden Angaben. Grenzen Sie den Gefahrenbereich mit Schildern ab

und machen darauf aufmerksam, dass das Eindringen in diesen Bereich während der Arbeiten untersagt ist.

- Der Auswurf ist bis auf 40 Meter Reichweite möglich. Grenzen Sie die Gefahrzone gemäß dem abgebildeten Schema ab.
Arbeitsbereich = A' - B' - C' - D'
Sicherheitsbereich = A - B - C - D
Die Sicherheitsdurchgänge (schraffierte Zonen) müssen mindestens 40m breit sein.



- Arbeiten Sie nicht zu nahe an Wohn-, Verkehrs- und Parkanlagen.
 - Nehmen Sie die Maschine nicht in Betrieb, wenn Dritte sich im Arbeitsbereich aufhalten.
- ## 3 - Gebrauch:
- Starten Sie den Motor behutsam gemäß den Anweisungen des Herstellers und halten die Füße fern von den Arbeitswerkzeugen.
 - Stellen Sie den Motor ab, wenn die Maschine unbeaufsichtigt bleibt.
 - Laufen Sie niemals, sondern gehen mit der Maschine.
 - Ziehen Sie die Motorhacke zu sich oder führen den Richtungswechsel mit größter Vorsicht durch (bei vorhandener Option).
 - Halten Sie stets einen Sicherheitsabstand zu den rotierenden Werkzeugen: Der Abstand ist durch die Länge des Lenkers vorgegeben.
 - Bringen Sie Ihre Hände und Füße niemals in die Nähe oder unter die rotierenden Bauteile.

- Bei:
- ungewöhnlicher Vibration
- Feststecken
- Problemen mit der Kupplung
- Aufprall auf einen Fremdkörper
- Beschädigung des Motorabschaltkabels (je nach Modell):
- Schalten Sie den Motor sofort ab (ist das Motorabschaltkabel gerissen, betätigen Sie den Chokehebel wie im Abschnitt "Ingangsetzung" beschrieben, um den Motor abzustellen). Lassen Sie die Motorhacke abkühlen, trennen den Kerzendraht, inspizieren die Maschine und lassen vor einem erneuten Gebrauch die notwendigen Reparaturen von einem autorisierten Reparaturdienst durchführen.
- Arbeiten Sie nur bei Tageslicht oder bei ausreichender Beleuchtung.
- Nehmen Sie die Maschine nicht auf Gefällen über 20% in Gebrauch.
- Ziehen Sie aus Sicherheitsgründen niemals die Maschine mit laufendem Mähwerk auf sich zu.
- Arbeiten Sie stets quer zum Hang, niemals auf- oder abwärts.
- Vermeiden Sie abrupte Halte- und Startmanöver auf Hängen. Verlangsamen Sie auf Hängen und in engen Kurven, um einem Kippen oder einem Kontrollverlust vorzubeugen. Besondere Vorsicht ist bei Richtungswechseln auf einem Hang geboten.
- Vorsicht bei natürlichen oder von Menschenhand geschaffenen Hindernissen auf dem Gelände (Felsbrocken, Baumstämme, Metallobjekte, Pfähle u.a.): Meiden Sie unbedingt sämtliche Fremdkörper, die von der Maschine erfasst und weggeschleudert werden und/oder die Maschine beschädigen könnten.
- Achtung Sturzgefahr auf Hängen oder nassem Gelände.
- Das Verwenden von anderem als empfohlenem Zubehör kann gefährlich sein und zu Maschinenschäden führen, die von der Garantie ausgeschlossen sind.

4 - Instandhaltung / Lagerung

- Vor Reinigung, Kontrolle, Werkzeugwechsel, Einstellung und Instandhaltung der Maschine schalten Sie den Motor ab und trennen den Kerzendraht.
- Stellen Sie den Motor ab, trennen die Kerze und tragen zum Werkzeugwechsel dicke Schutzhandschuhe.
- Für einen sicheren Betrieb achten Sie darauf, dass alle Muttern und Schrauben fest sitzen.

- Zur Senkung der Brandgefahr halten Sie den Motor, den Schalldämpfer und den Abstellbereich frei von Pflanzen, Fettrückständen und sonstigen entzündlichen Stoffen.

- Lassen Sie beschädigte Schalldämpfer nur von einem autorisierten Reparaturdienst auswechseln.
- Nehmen Sie keine Reparaturen vor, sondern lassen gegen Originalersatzteile austauschen.
- Zu Ihrer Sicherheit nehmen Sie keine Umbauten vor, die die Merkmale Ihrer Maschine verändern. Verstellen Sie nicht die Drehzahlregelung des Motors und lassen den Motor nicht bei Überdrehzahl laufen. Eine regelmäßige Instandhaltung ist für die Sicherheit und die Erhaltung der Leistungen von wesentlicher Bedeutung.
- Lassen Sie den Motor abkühlen, bevor Sie die Motorhacke in einem Raum abstellen.

5 - Achtung Gefahr: Benzin ist hochentzündlich

- Bewahren Sie Treibstoff in speziell dafür vorgesehenen Behältern auf. Füllen Sie Treibstoff unbedingt nur im Freien ein und rauchen nicht währenddessen.
- Entfernen Sie niemals den Tankverschluss, und füllen Sie Benzin in keinem Fall bei laufendem oder warmem Motor ein.
- Ist Benzin auf den Boden ausgelaufen, versuchen Sie nicht, den Motor einzuschalten, sondern entfernen die Motorhacke aus dem betroffenen Bereich, bis die Benzindämpfe sich aufgelöst haben, um einer Entzündung vorzubeugen.
- Stellen Sie die Maschine an einem trockenen Ort ab. Lagern Sie die Motorhacke niemals in einem Raum, in dem Benzindämpfe eine Flamme, einen Funken oder eine starke Hitzequelle erreichen könnten.
- Setzen Sie den Tankverschluss und den Verschluss des Benzinvorratsbehälters richtig ein.
- Füllen Sie nicht zu viel Benzin ein, um Spritzer zu vermeiden.
- Lassen Sie den Motor nicht in einem engen Raum laufen, in dem Kohlenmonoxid dampfen entstehen könnten. - Kohlenmonoxid kann lebensgefährlich sein.

6 - Heben, Bewegen, Transportieren

- Vor sämtlichen Arbeiten an der Maschine kuppeln Sie die Schneidwerkzeuge aus.
- Der Fahrbetrieb (Gestrüppentfernung ausgenommen) muss gemäß den Anweisungen des Abschnitts § "Fahrbetrieb" erfolgen.
- Heben: Maschine nicht allein heben. Das Maschinengewicht ist auf dem Typenschild und in dieser Anleitung angegeben. Das Heben muss gemäß den Anweisungen des Abschnitts "Heben" erfolgen.
- Zum Auf- bzw. Entladen der Motorhacke von einem Anhänger ist unbedingt eine geeignete Laderampe zu benutzen.
- Für einen sicheren Transport achten Sie darauf, dass die Maschine ordentlich verzurt ist.
- Die Motorhacke muss mit abgeschaltetem Motor und getrennter Kerze auf einem Anhänger transportiert werden. Verwenden Sie keine anderen Transportmittel.

ISTRUÇÕES DE SEGURANÇA

Tenha uma especial atenção às indicações com as seguintes menções:

WARNING: AVISO: Assinala uma forte probabilidade de ferimentos corporais graves, ver até um perigo mortal se as instruções não forem cumpridas.

PRECAUÇÃO: Assinala uma possibilidade de ferimentos corporais ou de dano do equipamento se as instruções não forem cumpridas.

NOTA: Fornece informações úteis. Este sinal chama-lhe à atenção durante algumas operações. No caso de problema, ou para todas as perguntas relacionadas com a motoenxada, é favor dirigir-se a um concessionário autorizado.

AVISO: A máquina foi concebida para garantir um serviço seguro e fiável em condições de utilização conformes às instruções. Antes de usar a máquina, é favor ler e assimilar o conteúdo deste manual. Se não o fizer, expõe-se a sofrer ferimentos e o equipamento pode ficar danificado.

1 - Formação / Informações

- Familiarize-se com a utilização correcta e os comandos antes de utilizar a máquina. Saiba desligar o motor rapidamente.
- A máquina deve sempre ser utilizada seguindo as recomendações indicadas no manual de instruções.
- Não se esqueça que o utilizador é responsável pelos acidentes ou pelos fenómenos perigosos ocorridos nas outras pessoas ou aos seus bens. Fica na sua responsabilidade avaliar os potenciais riscos do terreno a trabalhar e tomar todas as precauções necessárias para garantir a sua segurança, especialmente nas inclinações, nos solos acidentados, escorregadios ou móveis.
- Nunca deixe as crianças, ou pessoas não familiarizadas com estas instruções, utilizar a máquina. As regulamentações locais podem fixar uma idade mínima para o utilizador.
- Não utilize a máquina após ter ingerido medicamentos ou substâncias, podendo prejudicar a sua capacidade de reflexo e de vigilância.
- Para utilizar a máquina, use equipamentos de protecção apropriados, especialmente sapatos de segurança, calças compridas, óculos de protecção e um capacete anti-ruído.
- Utilize a máquina para o uso a que foi destinado, ou seja para o desmatamento. Qualquer outro uso pode tornar-se perigoso ou danificar a máquina.

2 - Preparação:

- Inspeccione minuciosamente a zona na qual a máquina deve ser utilizada e elimine todos os objectos que podem ser projectados pela máquina (pedras, fios, vidro, objectos metálicos...).
- Antes de proceder a qualquer utilização, proceda sempre a um controlo visual da máquina para verificar se as ferramentas e os deflectores não estão nem usados nem danificados. Mandar substituir as peças usadas ou danificadas.
- Se a máquina estiver equipada de um botão para desligar o motor, mantenha os cabos eléctricos de paragem do motor em bom estado de funcionamento de forma a garantir a paragem do motor.
- Verifique a ausência de fuga de líquidos (combustível, óleo...)
- Não utilize a máquina sem guarda-lama ou tampa de protecção e verifique se todos os dispositivos de fixação estão bem apertados.
- Antes de iniciar o desmatamento de uma parcela de terreno, delimitar o

perímetro da zona perigosa para terceiros, em função das indicações a seguir. Delimitar com ajuda de painéis esta zona, indicando a proibição de penetrar no interior durante a abertura da obra.

O alcance máximo de eventuais projecções de objectos pode atingir 40 metros, é favor delimitar o perímetro perigoso segundo o esquema ao lado.

Perímetro de desmatamento = A' - B' - C' - D'

Perímetro de segurança = A - B - C - D

Os corredores de segurança (zonas rasuradas) devem ter uma largura mínima de 40m.

- Evite desmatar em proximidade de locais habitados, de passagem ou de estacionamento.
- Nunca utilize a máquina na presença de terceiros.



3 - Utilização:

- Ponha a trabalhar o motor com precaução respeitando as instruções do fabricante e mantendo os pés afastados da(s) ferramenta(s).
- Desligue o motor quando a máquina está sem vigilância.
- Ande, nunca corra com a máquina.
- Puxe a máquina para si ou inverta o sentido de andamento (se disponível) com muita precaução.
- Conserve a distância de segurança em relação às ferramentas rotativas, dada pelo comprimento do guiador.
- Nunca coloque as mãos ou os pés em proximidade ou debaixo dos elementos em rotação.
- Em caso de :
 - vibração anormal,
 - bloqueio
 - problema de embraiagem,
 - choque com um objecto estranho,
 - deterioração do cabo de paragem do motor (consoante o modelo),
 - Desligue o motor imediatamente (se o cabo de paragem de motor estiver cortado, accione o comando do starter como descrito no § "ligar o motor" para desligar o motor), deixe a máquina arrefecer, desligue o fio da vela, inspeccione a máquina e mande efectuar as reparações necessárias por um reparador autorizado antes de proceder a qualquer nova utilização.
 - Trabalhe apenas à luz do dia ou com uma luz artificial de boa qualidade.
 - Não utilize a máquina em inclinações superiores a 20%.
- Nunca desmatar puxando a máquina para si
- Trabalhe as inclinações no sentido transversal, nunca ao subir ou ao descer.
- Não pare nem arranque brutalemente quando nos encontramos numa inclinação. Abrande nas inclinações e nas curvas apertadas para evitar qualquer queda ou perda de controlo. Esteja especialmente vigilante durante as mudanças de direcção nas inclinações.
- Num terreno obstruído por objectos ou fragmentos naturais ou levados (rochas, copos de árvores, pedaços metálicos, piquetes, etc.): devem ser evitados qualquer corpo estranho podendo transformar-se em perigo projectil e/ou danificar a máquina.
- Em terrenos inclinados e molhados, tenha cuidado com os riscos de queda.
- A utilização de acessórios outros que os recomendados pode tornar a máquina perigosa, e provocar danos à sua máquina que não serão cobertos pela sua garantia.

4 - Manutenção / armazenamento

- Desligue o motor e a vela antes de proceder a qualquer operação de limpeza, de verificação, de mudança de ferramenta (s), de ajuste ou de manutenção da máquina.
- Desligue o motor, a vela e utilize luvas espessa para substituir a(s) ferramenta(s).
- Mantenha todas as porcas e parafusos apertados para garantir condições de utilização seguras.
- Para reduzir os riscos de incêndio, mantenha o motor, o silencioso, e a zona de armazenamento do combustível sem vegetais, excesso de gordura, ou de qualquer outra matéria susceptível de se inflamar.
- Mande substituir os silenciosos de escape defeituosos por um reparador autorizado.
- Não repare as peças. Mande substituir as peças por peças de origem.
- Para a sua segurança não modifique as características da sua máquina. Não modifique os ajustes da regulação de velocidade do motor e não utilize o motor em sobre velocidade. Uma manutenção regular é essencial para a segurança e a manutenção do nível de performances.
- Deixe o motor arrefecer antes de guardar a máquina num local.

5 - Aviso perigo o combustível é altamente inflamável:

- Armazene o combustível em recipientes especialmente previstos para este efeito. Encha o depósito apenas no exterior e não fume durante esta operação.
- Nunca remova a tampa do depósito de combustível ou adicione combustível enquanto o motor estiver a trabalhar ou enquanto este estiver quente.
- Se o combustível derramou no chão, não tente pôr a trabalhar o motor mas sim afaste a máquina desta zona e evite provocar qualquer inflamação enquanto os vapores de combustível não estiverem dissipados.
- Armazene a máquina num lugar seco. Nunca armazene a máquina num local onde os vapores de combustível podem atingir uma chama, uma faísca ou uma forte fonte de calor.
- Volte a colocar no devido lugar as tampas do depósito e do colector de combustível.
- Limite a quantidade de combustível no depósito para minimizar os salpicos.
- Não ponha a trabalhar o motor num lugar confinado em que os vapores de monóxido de carbono podem acumular-se. - O monóxido de carbono pode ser mortal. Verifique a boa ventilação.

6 - Deslocamento, manutenção, transporte.

- Qualquer acção na máquina durante o desmatamento deve efectuar-se com as ferramentas de corte desembratada.
- O deslocamento (fora do desmatamento) deve efectuar-se segundo as instruções do § "deslocamento".
- Manutenção: não levante a máquina só. O peso da máquina está indicado na placa do construtor e neste manual. A manutenção deve efectuar-se como descrito no § "manutenção".
- O carregamento e o descarregamento da máquina num reboque devem efectuar-se com uma rampa de carregamento adaptada.
- Amarre correctamente a máquina para um transporte em toda a segurança.
- O transporte deve efectuar-se com o motor e a vela desligados e em cima de um reboque, não utilize nenhum outro meio de transporte.

ISTRUZIONI DI SICUREZZA

Porre la massima attenzione alle avvertenze precedute dalle seguenti indicazioni:

WARNING: ATTENZIONE: Indica un rischio elevato di gravi ferite o persino di morte, se non vengono rispettate le istruzioni.

PRECAUZIONE: Indica un rischio di ferite o di danno all'attrezzatura, se non vengono osservate le istruzioni.

NOTA: Fornisce informazioni utili. Questo simbolo richiama alla massima prudenza durante determinate operazioni. In caso di problemi o per qualsiasi domanda riguardante la motozappa, rivolgersi ad un concessionario autorizzato.

ATTENZIONE: La macchina è stata progettata per garantire un servizio sicuro ed affidabile in condizioni d'uso conformi alle istruzioni. Prima di adoperare la macchina, leggere attentamente e comprendere le istruzioni contenute nel presente manuale. La mancata osservanza di questa raccomandazione comporta pericolo per l'incolumità delle persone e la possibilità di arrecare danni alla macchina.

1 - Training / Informazioni

- Familiarizzarsi con l'utilizzo corretto e con i comandi prima di utilizzare la macchina. È necessario imparare come arrestare il motore rapidamente.
- La macchina va sempre utilizzata osservando le raccomandazioni contenute nel manuale istruzioni.
- Tenere presente che l'utilizzatore della macchina è responsabile degli incidenti e dei pericoli nei quali possono incorrere le altre persone o i loro beni. Sua è la responsabilità di valutare i potenziali rischi presenti nella zona di lavoro e prendere tutte le dovute precauzioni per garantire la propria sicurezza, in particolare su pendii ripidi, terreni accidentati, scivolosi o instabili.
- Non lasciare utilizzare la macchina ai bambini o a chi non ha dimestichezza con le presenti istruzioni. Eventuali normative locali in vigore nel paese d'utilizzo richiedono che l'operatore abbia un'età minima.
- Non adoperare la macchina quando si è sotto l'effetto di alcoolici, farmaci o altre sostanze che agiscono sui riflessi e sull'attenzione.
- Per utilizzare la macchina, indossare dispositivi di protezione adeguati e in particolare calzature di sicurezza, pantaloni lunghi, occhiali di sicurezza e dispositivi di protezione auricolare.
- Adoperare la macchina esclusivamente per l'uso previsto, ossia la falciatura. Qualsiasi utilizzo diverso da quello sopra descritto comporta pericolo per l'incolumità delle persone e eventuali danni alla macchina.

2 - Preparazione:

- Ispezionare accuratamente l'area dove si dovrà lavorare avendo cura di togliere tutti gli oggetti che potrebbero essere scagliati dalla macchina (pietre, fili, vetri, oggetti metallici...).
- Prima di iniziare il lavoro, procedere sempre ad un'ispezione visiva della macchina per verificare che gli utensili e i deflettori non siano usurati o danneggiati. Sostituire i pezzi usurati o danneggiati.
- Se la macchina è dotata di pulsante di arresto motore, mantenere in buono stato i cavi elettrici di arresto per garantire l'arresto del motore.

- Controllare che non vi siano perdite di liquidi (carburante, olio...)

- Non adoperare la macchina con i parafanghi o carter di protezione smontati e controllare che tutti i dispositivi di protezione siano bloccati.

- Prima di utilizzare il falciatore, delimitare il perimetro della zona pericolosa per terzi, in funzione delle indicazioni riportate qui di seguito. Delimitare la zona mediante cartelli che evidenzino il divieto di accesso durante il lavoro.

- La portata massima di eventuale proiezione di oggetti può raggiungere i 40 metri. Si raccomanda quindi di delimitare il perimetro pericoloso seguendo le indicazioni riportate nella figura qui sotto.

Perimetro di falciatura = A' - B' - C' - D'

Perimetro di sicurezza = A - B - C - D

La larghezza minima delle zone di sicurezza (zone tratteggiate) deve essere di 40m.

- Evitare di effettuare lavori di falciatura nelle vicinanze di luoghi abitati, di zone di passaggio o di parcheggio.
- Non effettuare mai lavori di falciatura con terzi nelle vicinanze.

3 - Utilizzo:

- Avviare il motore con cautela osservando le istruzioni del costruttore e tenendo i piedi ben distanti dagli utensili.
- Arrestare il motore quando la macchina è lasciata incustodita.
- Camminare, non correre con la macchina.
- Usare la massima precauzione nel tirare la macchina verso di sé e nell'invertire il senso di marcia (se disponibile).
- Osservare una distanza di sicurezza rispetto agli elementi rotanti corrispondente alla lunghezza della stegola.
- Non mettere mai mani o piedi vicino o sotto le parti in movimento.
- In caso di :
 - vibrazione anomala,
 - bloccaggio,
 - problema di frizione,
 - urto con un corpo estraneo,
 - danno al cavo di arresto motore (a seconda del modello),
 - Fermare immediatamente il motore (se il cavo di arresto motore è azionato, attivare la leva dello starter seguendo le istruzioni descritte nel § "avvio motore" per arrestare il motore), lasciare raffreddare la macchina, ispezionare la macchina e far effettuare le riparazioni necessarie da un riparatore autorizzato prima di utilizzare la macchina di nuovo.
 - Lavorare soltanto alla luce del giorno od in presenza di una buona illuminazione artificiale.
- Non utilizzare la macchina su pendenze superiori al 20%.
- Non effettuare lavori di falciatura tirando la macchina verso di sé.
- Sulle pendenze, non lavorare in salita o in discesa ma sempre trasversalmente.
- Non spegnere né avviare bruscamente il motore quando si lavora su pendii. Rallentare la velocità sui pendii e nelle curve strette per evitare un ribaltamento o una perdita di controllo. Fare molta attenzione ai cambi di direzione sui pendii.
- Sui terreni dove sono presenti oggetti o residui naturali o depositati (rocce, ceppi, residui metallici, paletti, ecc...): va tolto qualsiasi oggetto estraneo che potrebbe trasformarsi in pericoloso proiettile e/o causare danni alla macchina.
- Su terreni ripidi o bagnati, attenzione ai rischi di caduta.
- L'utilizzo di accessori diversi da quelli raccomandati può rendere pericoloso l'utilizzo della macchina e provocare danni alla macchina non coperti dalla garanzia.



4 - Manutenzione / rimessaggio

- Fermare il motore e staccare il cavo della candela prima di effettuare le operazioni di pulizia, di verifica, di cambio utensile, di regolazione o di manutenzione macchina.
- Fermare il motore, staccare il cavo della candela e indossare guanti spessi per cambiare gli utensili.
- Controllare che tutti i dadi e le viti siano ben serrati a fondo per garantire condizioni d'utilizzo sicure.
- Per evitare pericolo di incendio, tenere il motore, il silenziatore e la zona di stoccaggio del carburante ben puliti da vegetali, da grasso in eccesso e da qualsiasi altro elemento infiammabile.
- Far sostituire i silenziatori di scarico difettosi da un riparatore autorizzato.
- Non riparare i pezzi. Far effettuare la sostituzione con ricambi originali.
- Per motivi di sicurezza, non modificare le caratteristiche della macchina. Non modificare le regolazioni di velocità del motore e non utilizzare il motore a velocità eccessiva. Una manutenzione regolare è essenziale per garantire la sicurezza e le prestazioni della macchina.
- Lasciare raffreddare il motore prima di riporre la macchina in un locale chiuso.

5 - Attenzione pericolo la benzina è altamente infiammabile:

- Conservare la benzina in recipienti idonei per lo stoccaggio. Effettuare il pieno di benzina esclusivamente all'aperto e non fumare durante le operazioni di rifornimento.
- Non togliere il tappo del serbatoio della benzina né aggiungere benzina se il motore è in moto oppure ancora caldo.
- Nell'eventualità vi fosse stata fuoriuscita di benzina, non avviare il motore. Allontanare la macchina dalla zona e evitare qualsiasi fonte di accensione prima che i vapori del combustibile si siano dissipati.
- Riporre la macchina in un locale asciutto. Non tenere la macchina in ambienti dove i vapori di benzina potrebbero raggiungere fiamme, scintille o sorgenti di calore.
- Riposizionare correttamente i tappi del serbatoio e della riserva di benzina.
- Limitare la quantità di benzina all'interno del serbatoio per ridurre gli spruzzi.
- Non avviare il motore in un ambiente chiuso dove si può accumulare il monossido di carbonio. - Il monossido di carbonio può essere mortale. Controllare che la ventilazione sia sufficiente.

6 - Spostamento, manutenzione, trasporto.

- Qualsiasi operazione sulla macchina, al di fuori dei lavori di falciatura, si effettua con gli attrezzi di taglio disinnestati.
- Il trasferimento (al di fuori dei lavori di falciatura) va effettuato seguendo le istruzioni riportate nel paragrafo "trasferimento".
- Movimentazione: non sollevare la macchina da soli. Il peso della macchina è riportato sulla targhetta dati del costruttore e nel presente manuale. La movimentazione si effettua seguendo le istruzioni riportate nel § "movimentazione".
- Le operazioni di carico e di scarico della macchina su un rimorchio si effettuano con una rampa di carico idonea.
- Bloccare la macchina per garantire un trasporto in totale sicurezza.
- Il trasporto si effettua su un rimorchio, con il motore spento e il cavo della candela scollegato. E vietato adoperare un qualsiasi altro mezzo di trasporto.

ZALECENIA BEZPIECZEŃSTWA

Należy zwrócić szczególną uwagę na zalecenia poprzedzone następującymi wyrażeniami:

! WARNING : NIEBEZPIECZEŃSTWO: Sygnalizuje wysokie ryzyko poważnych obrażeń ciała a nawet śmierci w przypadku nieprzestrzegania zaleceń instrukcji.

OSTROŻNIE: Sygnalizuje ryzyko obrażeń ciała lub uszkodzenia wyposażenia w przypadku nieprzestrzegania zaleceń instrukcji.



UWAGA: Podaje przydatne informacje.

Ten znak zwraca uwagę na zachowanie ostrożności w czasie wykonywania niektórych czynności.

W razie wystąpienia problemów lub w przypadku pytań dotyczących głębokożarki należy zwrócić się do autoryzowanego sprzedawcy.



NIEBEZPIECZEŃSTWO: Urządzenie zostało zaprojektowane pod kątem zapewnienia bezpiecznego i niezawodnego działania w warunkach zgodnych z zaleceniami instrukcji. Przed użyciem maszyny należy przeczytać i przyswoić sobie treść niniejszej instrukcji. W przypadku nieprzestrzegania tego zalecenia narażają się Państwo na obrażenia ciała lub uszkodzenie wyposażenia.

1 - Szkolenia / Informacje

- Należy zapoznać się z prawidłową obsługą elementów sterowania przed użyciem maszyny. Należy nauczyć się szybko wyłączać silnik.
- Maszyna musi być zawsze używana zgodnie z zaleceniami podanymi w instrukcji obsługi.
- Należy pamiętać, że użytkownik jest odpowiedzialny za wypadki lub niebezpieczne sytuacje związane z innymi osobami lub ich własnością. Użytkownik ponosi odpowiedzialność za ocenę potencjalnych zagrożeń związanych z uprawianym terenem i podjęcie niezbędnych środków w celu zapewnienia bezpieczeństwa, na nachyleniach terenu, w terenie nierównym, śliskim lub zabudowanym.
- Nigdy nie zezwalać na użytkowanie maszyny dzieciom lub osobom nieznanym zasad obsługi. Lokalne przepisy mogą określać minimalny wiek użytkownika.
- Nie używać maszyny po spożyciu leków lub substancji, które mogą ograniczać szybkość reakcji lub uwagę.
- Podczas używania maszyny, należy zakładać odpowiednie wyposażenie ochronne, przede wszystkim buty robocze, długie spodnie, okulary ochronne i słuchawki.
- Maszyny należy używać zgodnie z przeznaczeniem, do usuwania krzewów. Każde inne zastosowanie może być niebezpieczne lub prowadzić do uszkodzenia maszyny.

2 - Przygotowanie:

- Sprawdzić dokładnie strefę, w której będzie używana maszyna i usunąć wszystkie przedmioty, które mogą zostać wyrzucone przez maszynę (kamienie, druty, szkło, przedmioty metalowe...).
- Przed użyciem należy zawsze wykonać kontrolę wzrokową maszyny, aby upewnić się, że narzędzia i osłony nie są zużyte lub uszkodzone. Wymienić zużyte lub uszkodzone części.
- Jeżeli maszyna jest wyposażona w przycisk wyłączenia silnika, przewody elektryczne wyłączenia silnika należy utrzymywać w dobrym stanie w celu zagwarantowania wyłączenia silnika.

- Sprawdzić brak wycieku płynów (benzyna, olej...)
- Nie używać maszyny bez osłony lub pokryw zabezpieczających i upewnić się, że są prawidłowo dokręcone.
- Przed rozpoczęciem wycinania krzewów na danym odcinku terenu, należy wyznaczyć strefę niebezpieczną dla osób trzecich zgodnie z zaleceniami podanymi poniżej. Wyznaczyć tę strefę za pomocą tablic informujących o zakazie wstępu podczas prowadzenia prac.
- Maksymalny zasięg odrzucenia ewentualnych przedmiotów może wynosić 40 metrów, granice strefy niebezpiecznej należy wyznaczyć zgodnie ze schematem obok.
- Strefa wycinania krzewów = A' - B' - C' - D'
- Strefa bezpieczeństwa = A - B - C - D
- Pasy bezpieczeństwa (strefa zaznaczona kreskami) muszą mieć minimum 40 m.
- Unikać wycinania krzewów w pobliżu miejsc zamieszkałych, przejść lub parkingów.
- Nie używać maszyny w obecności osób postronnych.



3 - Obsługa:

- Silnik należy uruchamiać z zachowaniem ostrożności i zgodnie z instrukcjami producenta, ustawiając nogi z dala od narzędzi(-a).
- Wyłączać silnik, kiedy maszyna jest pozostawiana bez nadzoru.
- Podczas obsługi maszyny należy chodzić, nigdy nie należy biegać.
- Maszynę należy pociągać do siebie lub zmieniać kierunek jazdy (jeżeli taka funkcja jest dostępna) z zachowaniem dużej ostrożności.
- Zachować bezpieczną odległość od narzędzi obrotowych, zapewnianą przez długość kierownicy.
- Nie umieszczać rąk lub nóg w pobliżu elementów obrotowych lub pod nimi.
- W przypadku:
 - nieprawidłowych wibracji,
 - blokady,
 - problemów z działaniem sprzęgła,
 - uderzenia w jakiś przedmiot,
 - uszkodzenia przewodu wyłączania silnika (zależnie od modelu),
 - Wyłączyć natychmiast silnik (jeżeli przewód wyłączania silnika jest uszkodzony, należy użyć dźwigni rozruchowej zgodnie z opisem w punkcie „uruchomienie silnika” do wyłączenia silnika), odczekać na ostygnięcie maszyny, odłączyć przewód świecy, sprawdzić maszynę i wykonać niezbędne naprawy w autoryzowanym serwisie przed ponownym użyciem.
 - Pracować tylko przy świetle dziennym lub przy sztucznym oświetleniu dobrej jakości.
- Nie używać maszyny na nachyleniach terenu przekraczających 20%.
- Nigdy nie wycinać krzewów pociągając maszynę do siebie
- Na terenie nachylnym należy pracować w poprzek wzniesienia, nigdy w górę lub w dół.
- Nie zatrzymywać się i nie ruszać gwałtownie w terenie nachylnym. Zwoń w terenie nachylnym i ostrych zakrętach, aby zapobiec przewróceniu lub utracie kontroli. Należy zachować szczególną ostrożność podczas zmiany kierunku na nachylnym terenie.
- W terenie, na którym znajdują się różne przedmioty lub przeszkody naturalne lub naniesione (skały, pnie drzew, odpady metalowe, paliki, itd.): każdy przedmiot, który może stać się niebezpiecznym pociskiem i/lub uszkodzić maszynę należy usunąć lub ominąć.
- W terenie nachylnym i mokrym należy zwracać uwagę na ryzyko upadku.
- Użytkowanie innych akcesoriów niż zalecane może spowodować uszkodzenie maszyny, które nie zostanie objęte obsługą gwarancyjną.

4 - Konserwacja / przechowywanie

- Wyłączyć silnik i odłączyć świecę przed każdą operacją czyszczenia, kontroli, wymiany narzędzia, regulacji lub konserwacji maszyny.
- Wyłączyć silnik, odłączyć świecę i użyć grubych rękawic do wymiany narzędzi(-a).
- Nakrętki i śruby muszą być dokręcone w celu zapewnienia bezpiecznych warunków użytkowania.
- Aby ograniczyć ryzyko pożaru, należy utrzymywać silnik, tłumik i zbiornik benzyny oczyszczone z pozostałości roślin, nadmiaru smaru lub innych substancji, które mogą się zapalić.
- Wymieniać uszkodzony tłumik wydechowy w autoryzowanym serwisie.
- Nie naprawiać części. Wymieniać zużyte części na oryginalne.
- Ze względu na bezpieczeństwo nie należy modyfikować charakterystyki technicznej maszyny. Nie zmieniać ustawień regulacji prędkości obrotowej silnika i nie używać silnika z nadmierną prędkością. Regularna konserwacja ma fundamentalne znaczenie dla bezpieczeństwa i utrzymania osiągnięć.
- Odczekać na ostygnięcie silnika przed przechowywaniem maszyny w zamkniętym pomieszczeniu.

5 - Uwaga niebezpieczeństwo! Benzyna jest produktem wysoce łatwopalnym:

- Paliwo należy przechowywać w pojemnikach specjalnie przewidzianych do tego celu. Paliwo należy uzupełniać tylko na zewnątrz. W czasie wykonywania tej czynności nie wolno palić.
- Nigdy nie zdejmować korka wlewu paliwa i nigdy nie uzupełniać paliwa kiedy silnik pracuje lub kiedy jest gorący.
- Jeżeli benzyna rozleje się na ziemi, nie należy uruchamiać silnika, ale odsunąć maszynę z tej strefy, aby zapobiec ryzyku zapłonu zanim opary benzyny nie ulegną rozproszeniu.
- Maszynę należy przechowywać w suchym miejscu. Nigdy nie przechowywać maszyny w pomieszczeniu, gdzie opary paliwa mogą wejść w kontakt z ogniem, iskrami lub źródłami ciepła.
- Zakładać prawidłowo korki wlewu paliwa i kanistra z benzyną.
- Ograniczać ilość paliwa w zbiorniku, aby zminimalizować odpryski.
- Nie uruchamiać silnika w miejscach o ograniczonej przestrzeni, gdzie mogą grozić się opary tlenku węgla. - Tlenek węgla może mieć śmiertelne działanie. Zapewnić prawidłową wentylację.

6 - Przechwywanie i transport.

- Każda czynność na maszynie z wyjątkiem wycinania krzewów musi odbywać się z wysprężonymi narzędziami tnącymi.
- Przechwywanie (bez wycinania krzewów) musi odbywać się zgodnie z instrukcjami w punkcie „przechwywanie”.
- Transport: maszynę nie wolno podnosić samodzielnie. Waga maszyny jest podana na tabliczce producenta i w niniejszej instrukcji. Transport musi odbywać się zgodnie z opisem w punkcie „transport”.
- Załadunek maszyny na przyczepę i rozładunek musi być wykonywany za pomocą odpowiedniej rampy załadunkowej.
- Maszynę należy prawidłowo umocować, aby zapewnić bezpieczeństwo w czasie transportu.
- Transport musi odbywać się przy wyłączonym silniku i odłączonej świecy, za pomocą przyczepy. Nie należy stosować innych środków transportu.

GÜVENLİK TALİMATLARI

Aşağıda belirtilen bilgilerin bulunduğu hususlara özel dikkat edin:

! WARNING : DİKKAT: Talimatlara uyulmaması halinde ciddi yaralanma riski olduğunu ve can kaybı ile sonuçlanabileceğini gösterir.

İKAZ: Talimatlara uyulmaması halinde maddi zarar ve yaralanma riski ile sonuçlanabileceğini gösterir.



NOT: Faydalı bilgiler verir.

Bu işaret belirli çalışmalar için ikaz niteliğindedir.

Motor kapasite ile ilgili bir sorun olması halinde ya da sorularınız için lütfen yetkili bayi ile temasa geçin.



DİKKAT: Talimatlara uygun şekilde kullanılan durumlarda makine güvenilir ve etkili bir şekilde çalışacak şekilde tasarlanmıştır. Makinenizi kullanmadan önce lütfen elkitabını okuyun ve anlayın. Aksi halde yaralanma ve cihazın hasar görmesi riski bulunmaktadır.

1 - Eğitimi / Bilgiler

- Makineyi kullanmadan önce kendinizi komutlara ve doğru kullanıma alıştırm. Motoru hızlı bir şekilde nasıl durduracağımızı bilin.
- Makine daima talimatlarda belirtilen önerilere uyularak kullanılmalıdır.
- Kullanıcının diğer kişilerin ve karşılaştığı kazalardan, tehlikeli durumlardan ve maddi hasardan sorumlu olduğunu aklınızda bulundurun. Çalışma alanındaki olası tehlikeleri değerlendirmek ve özellikle eğimli yerlerde, düz olmayan zeminlerde, kaygan yerlerde veya mobilyalarda güvenliği sağlamak üzere gerekli tedbirleri almak kullanıcının sorumluluğundadır.
- Bu talimatlara aşina olmayan hiçbir çocuğu veya yetişkinin makineyi kullanmasını izin vermayın. Yerel düzenlemelerde kullanıcı için asgari bir yaş belirlenmiş olabilir.
- Reflekslerinizi ve uyanıklığınızı etkilediği bilinen herhangi bir madde veya ilaç aldıktan sonra makineyi kullanmayın.
- Makineyi kullanmak için, koruyucu bot, uzun pantolon, koruyucu gözlük ve gürültü önleyici kulaklık başta olmak üzere, uygun donanımlar kullanmanız gerekmektedir.
- Makineyi tasarımı amacına uygun olarak, yani arazideki yabancı bitki örtüsünü temizlemek için kullanın. Makinenin amacı dışında kullanılması tehlike oluşturabilir veya hasar görmesine neden olabilir.

2 - Hazırlık:

- Makinenin kullanılacağı alanı dikkatlice inceleyin ve makine tarafından fırlatılabilecek nesnelere tamamen alın (taş, taneler, cam, metal cisimler...).
- Kullanmadan önce makineyi daima gözetilerek kontrol ederek aleterin ve defektörlerin yıpranmadığından ve hasar görmediğinden emin olun. Yıpranan veya hasar gören parçaları değiştirin.
- Eğer makinede motor durdurma düğmesi varsa, motoru durdurun güç kablolarını sağlam kalmasını sağlayarak motorun durmasını sağlayın.
- Sıvı (benzin, yağ...) kaçığı bulunup bulunmadığını kontrol edin
- Tüm bağlama aygıtlarının sıkı bir şekilde kalmasını sağlamak ve korumak için makineyi çamurluk veya kaput olmadan kullanmayın.

- Yabancı bitki örtüsünü temizlemeye başlamadan önce, aşağıda verilen işaretleri kullanarak diğer kimselere tehlikeli olabilecek alanı sınırlayın. Şantiyenin açık olduğu zamanlarda, girişin yasağı olduğunu belirtmek için, çalışma alanını sanolarla yardımıyla sınırlandırın.
- Makine kullanılır sırasında meydana gelebilecek sıçramalar 40 metreye dek ulaşabilmektedir; tehlike arz eden alanı yandaki şemaya göre sınırlandırın.
- Toprak yüzeyi temizleme alanı = A' - B' - C' - D'
- Güvenlik alanı = A - B - C - D
- Güvenlik koridorlarının (taralı alanlar) en az 40 metre genişliğe sahip olmaları gerekmektedir.
- Yaşama alanlarının, yaya geçitlerinin veya park alanlarının yakınında çalışmaktan kaçının.
- Makineyi asla alan içinde bir başkası varken kullanmayın.



3 - Kullanım:

- Motoru üretici firmanın talimatlarına göre dikkatli bir şekilde çalıştırın ve yakıtınızı özellikle ale(ler)den uzak tutun.
- Makinenin başından ayrıldığımızda motoru durdurun.
- Yürüyün, makine ile iken asla koşmayın.
- Makineyi büyük itina göstererek çekin veya (mümkün olduğunda) ilerleme yönünün tersine çekin.
- Gidonun uzunluğunu göz önünde bulundurarak döner kısımlar ile aranızda güvenli bir mesafe bırakın.
- Ellerinizi ve ayaklarınızı döner kısımların altına koymayın.
- Burada:
 - anormal titreşim,
 - blokaj,
 - sıkışma sorunu,
 - yabancısı bir cisim ile çarpma,
 - motor durdurma kablosunun hasar görmesi (modele göre),
 - Derhal motoru durdurun (Motor durdurma kablosu kesilirse, motoru durdurmak için “motor çalıştırma” bölümünde açıkladığımız gibi marş komutunu aktive edin), tekrar kullanmadan önce makineyi soğumasına bırakın, buji bağlantısını kesin, makineyi inceleyin ve gerekli onarımları tamir etmeye çalışın.
 - Yalnızca gün ışığında ya da iyi kalitede sahip yapay ışık altında çalışın.
 - Makineyi %20'nin üzerinde eğime sahip olan yüzeylerde kullanmayın.
- Toprak zemini asla makineyi kendinize doğru çekerek temizlemeyin.
- Eğimli yerlerde yanlamasına çalışın, asla yukarı veya aşağı yönde çalışmayın.
- Eğimli yüzey üzerindeyken makineyi ani bir şekilde durdurmayın veya çalıştırın. Eğimli yüzeylerde ve keskin dönüşlerde devrilmemek veya kontrolü kaybetmemek için, makine hızını yavaşlatın. Eğimli yüzeyde yön değiştirirken daha dikkatli olun.
- Üzerinde yaya içinde doğal atık ve cisimler (kaya, ağaç kökü, metal atıklar, kazaıkla vb...) bulunan bir arazi üzerinde; sıçrayarak tehlike arz edebilecek ve/veya makineye hasar verebilecek olan her türlü cisimden kaçınılması gerekmektedir.
- Eğimli veya ıslak arazide, düşme tehlikesine karşı dikkatli olun.
- Önerilen aksesuarların dışındaki aksesuarların kullanılması makineyi tehlikeye sokabilir ve garanti kapsamında bulunmayan makinenize zarar verebilir.

4 - Bakım / Saklama

- Herhangi bir temizlik, kontrol, ale(ler)in değiştirilmesi, ayar veya makine bakımı öncesinde motoru durdurun ve buji bağlantısını kesin.
- Motoru durdurun, buji bağlantısını kesin ve ale(ler) değiştirme için kalın eldiven kullanın.
- Tüm somunları ve vidaları sıkarak güvenilir kullanım şartları sağlayın.
- Yangın tehlikesini azaltmak için motoru, susturucuyu ve testisten çıkan yakıtın saklandığı alanı, gres fazlasını ya da diğer tüm alev alabilir materyalleri koruyun.
- Arızalı egzoz susturucusunu yetkili bir tamirciye tamir ettirin.
- Parçaları onarımların. Parçaları orijinal yedek parçalar ile değiştirin.
- Kendi güvenliğiniz için makineminiz özelliklerini değiştirin. Motor hızını ayarlamak için ayarları değiştirmeyin ve motoru aşırı hızlarda kullanmayın. Performans seviyesinin korumak ve sağlamak için düzenli bakım gereklidir.
- Makineyi bir yerde bırakmadan önce motorun soğumasına olanak sağlayın.

5 - Tehlikenin farkında olun, benzin oldukça yanıcıdır:

- Yakıtı özellikle bu amaç doğrultusunda tasarlanan konteynerlerde tutun. Yakıtı yalnızca dış mekanda doldurun ve bu işlem sırasında sigara içmeyin.
- Yakıt deposunun kapağını asla çıkarmayın ya da motor çalışırken veya sıcakken benzin eklemeyin.
- Eğer yakıt yere dökülürse, motoru çalıştırmaya çalışmayın, bunun yerine motoru bu yerden uzaklaştırın ve yakıt buharı dağılımadan önce herhangi bir kıvılcım oluşmasını kaçının.
- Makineyi kuru bir yerde saklayın. Makineyi asla yakıt buharının alevle, kıvılcıma veya yüksek ısı kaynağına erişebileceği bir yerde saklamayın.
- Depo tapasını ve benzin bidonunu yerlerine doğru bir şekilde yerleştirin.
- Sıçramaya en az indiremek için depodaki yakıt miktarını sınırlandırın.
- Motoru karbon monoksit dumanının toplanabileceği kapalı bir alanda çalıştırmayın. - Karbon monoksit ölümcül olabilir. Yeterli havalandırma sağlayın.

6 - Taşma, kullanma, nakliye.

- Arazi temizleme işi dışında, makineye yapılacak her türlü müdahale sırasında kesici ünitelerin boşa alınması gerekmektedir.
- Makinenin hareketi (arazi temizleme işi dışında) “makinenin taşınması” bölümünde belirtilen talimatlara uygun olarak gerçekleştirilmelidir.
- Manüvasyon: Makineyi tek başınıza kaldırmayın. Makinenin ağırlığı üretici plakası üzerinde ve bu kitapta belirtilmiştir. Manüvasyon işlemi “manütasyon” bölümünde belirtilen şekilde gerçekleştirilmelidir.
- Makinenin römorka bindirilmesi ve römorktan indirilmesi uygun bir yüklem rampası kullanılarak yapılmalıdır.
- Güvenli bir şekilde nakletmek için makineyi doğru istifleyin.
- Nakliye, motor durmuş ve buji bağlantısı kesilmiş şekilde bir römörk yardımı ile yapılmalıdır, başka bir nakliye yöntemi kullanmayın.

ΜΑΣΥΡΙ ΔΕ ΣΙΓΥΡΑΝΤΑ

Acordați o atenție specială indicațiilor precedate de mențiunile următoare:

! WARNING : **ATENȚIE: Semnalează o posibilitate mare de răniiri corporale grave, sau chiar un pericol mortal dacă instrucțiunile nu sunt respectate.**

AVERTISMENT: Semnalează o posibilitate de răniiri corporale sau de deteriorare a echipamentului dacă instrucțiunile nu sunt respectate.

NOTĂ: Furnizează informații utile. Acest semn vă îndeamnă la prudență în timpul anumitor operațiuni. În caz de probleme, sau pentru orice întrebare privind motocultivatorul, vă rugăm să vă adresați unui distribuitor autorizat.

! SAFETY **ATENȚIE: Mașina este concepută pentru a asigura o funcționare sigură și fiabilă în condiții de utilizare conforme cu instrucțiunile. Înainte de a utiliza mașina, citiți și asimilați conținutul acestui manual. În caz contrar, vă expuneți la răniiri, iar echipamentul ar putea fi deteriorat.**

1 - Instruire / Informații

- Familiarizați-vă cu utilizarea corectă și cu comenzile înainte de a utiliza mașina. Să știți să opriți motorul rapid.
- Mașina trebuie să fie întotdeauna utilizată conform cu recomandările indicate în manualul de instrucțiuni.
- Nu uitați că utilizatorul este responsabil pentru accidentele sau fenomenele periculoase cauzate de alte persoane și bunurile acestora. Este responsabilitatea sa să evalueze riscurile potențiale ale terenului de lucru și să ia toate măsurile necesare pentru a-și asigura siguranța, în special în pante, pe soluri accidentate, alunecoase sau instabile.
- Nu lăsați niciodată copiii, sau persoanele care nu sunt familiarizate cu aceste instrucțiuni, să utilizeze mașina. Reglementările locale pot fixa o vârstă minimă pentru utilizator.
- Nu utilizați mașina după ce ați luat medicamente sau substanțe cunoscute că pot afecta reflexele și vigilența.
- Pentru a utiliza mașina, purtați echipamentele de protecție adecvate, în special încălțăminte de protecție, pantaloni lungi, ochelari de protecție și o cască antifonă.
- Utilizați mașina în scopul pentru care este destinată, și anume tăiatul tufişurilor. Orice altă utilizare poate fi periculoasă sau poate determina deteriorarea mașinii.

2 - Pregătirea:

- Inspectați cu atenție zona pe care urmează să utilizați mașina și eliminați toate obiectele care ar putea fi proiectate de mașină (pietre, sârme, sticlă, obiecte metalice...).
- Înainte de utilizare, efectuați întotdeauna un control vizual al mașinii pentru a vă asigura că uneltele și aparaturile nu sunt uzate sau deteriorate. Înlocuiți piesele uzate sau deteriorate.
- Dacă mașina este echipată cu un buton de oprire a motorului, mențineți cablurile electrice de oprire a motorului în bună stare pentru a garanta oprirea motorului.
- Verificați absența scurgerilor de lichid (benzină, ulei...)
- Nu utilizați mașina fără aparaturile de noroi sau capacele de protecție și asigurați-vă că toate dispozitivele de fixare sunt bine strânse.

- Înainte de a începe tăierea tufişurilor de pe o parcelă de teren, delimitați perimetrul zonei periculoase pentru a-l proteja pe cei din jur, urmând indicațiile de mai jos. Realizați delimitarea cu ajutorul unor panouri, semnând interdicția de a pătrunde în perimetrul pe perioada existenței șantierului.

Fiindcă distanța maximă la care pot fi proiectate obiectele poate ajunge până la 40 de metri, delimitați perimetrul periculos urmând schema alăturată.

Perimetrul de tăiere a tufişurilor = **A' - B' - C' - D'**

Perimetrul de siguranță = **A - B - C - D**

Culoarele de siguranță (zone hazardate) trebuie să aibă o lățime minimă de 40 m.

- Evitați tăierea tufişurilor în apropierea zonelor locuite, de trecere sau staționare.
- Nu utilizați niciodată mașina în prezența altor persoane.

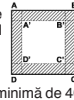

3 - Utilizarea:

- Porniți motorul cu precauție respectând instrucțiunile producătorului acestuia și ținând picioarele la distanță de unelte.
- Opriți motorul când mașina este lăsată nesupravegheată.
- Mergeți normal, nu alergați niciodată cu mașina.
- Trageți mașina spre dvs. sau inversați sensul de mers (dacă este disponibil) cu multă atenție.
- Păstrați distanța de siguranță față de uneltele rotative, indicată de lungimea ghidonului.
- Nu vă așezați mâinile sau picioarele în apropierea sau sub elementele în rotație.
- În caz de:
 - vibrații anormale,
 - blocare,
 - problemă de ambrieare,
 - lovire a unui obiect străin,
 - deteriorare a cablului de oprire a motorului (în funcție de model),
- Opriți imediat motorul (dacă cablul de oprire a motorului este întrerupt, acționați butonul demarorului așa cum se descrie în paragraful „pornirea motorului” pentru a opri motorul), lăsați mașina să se răcească, deconectați firul bujii, controlați mașina și efectuați reparațiile necesare apelând la un depanator autorizat înainte oricărui noi utilizări.
- Lucrați numai la lumina zilei sau la o lumină artificială de bună calitate.
- Nu utilizați mașina în pante cu o înclinație mai mare de 20%.
- Nu tăiați tufişuri trăgând mașina înspre sine.
- Lucrați pe pante în sens transversal, niciodată în urcare sau în coborâre.
- Nu opriți și nu porniți brusc mașina când vă aflați pe o pantă. Înclinați în pantă și în virajele strânse pentru a evita bascularea sau pierderea controlului. Fiți deosebit de vigilenți în momentul schimbărilor de direcție în pantă.
- Pe un teren plin cu obiecte sau resturi naturale sau aduse în acel loc (stânci, trunchi de arbori, resturi metalice, țărși etc.), trebuie evitat orice corp străin care s-ar putea transforma într-un proiectil periculos și/sau ar putea deteriora mașina.
- Atenție la riscurile de cădere pe terenurile în pantă sau umede!
- Utilizarea altor accesorii decât cele recomandate se poate dovedi periculoasă și poate provoca deteriorări ale mașinii care nu sunt acoperite de garanție.

4 - Întreținerea / depozitarea

- Opriți motorul și deconectați bujia înainte oricărui operațiuni de curățare, de verificare, de schimbare a uneltele, de reglare sau de întreținere a mașinii.
- Opriți motorul, deconectați bujia și folosiți mănuși groase pentru a schimba unelte.
- Mențineți toate piulițele și șuruburile strânse pentru a vă asigura condiții de utilizare sigure.
- Pentru a reduce pericolul de incendiu, mențineți motorul, echipamentul și zona de stocare a benzinei libere de vegetale, de exces de grăsime sau de orice alt material inflamabil.
- Toba de eșapament defectă trebuie înlocuită de un depanator autorizat.
- Nu reparați piesele. Înlocuiți piesele cu piese originale.
- Nu utilizați mașina dvs. nu modificați caracteristicile mașinii. Nu modificați reglajele de reglare a vitezei motorului și nu utilizați motorul supraturnat. O întreținere regulată este esențială pentru siguranță și menținerea nivelului de performanțe.
- Lăsați motorul să se răcească înainte de a depozita mașina într-un local.

5 - Atenție pericol benzina este foarte inflamabilă:

- Păstrați carburantul în recipiente special prevăzute în acest scop. Faceți plinul numai în aer liber și nu tumați în timpul acestei operațiuni.
- Nu scoateți niciodată bușonul rezervorului de benzină și nu adăugați benzină în timp ce motorul merge sau cât timp este cald.
- Dacă s-a vărsat benzină pe sol, nu încercați să porniți motorul, ci îndepărtați mașina de zona respectivă și evitați să provocați orice aprindere cât timp vaporii de benzină nu s-au împrăștiat.
- Păstrați mașina într-un loc uscat. Nu depozitați niciodată mașina într-un loc unde vaporii de benzină ar putea atinge o flacăară, o scântee sau o sursă de căldură puternică.
- Remontați corect bușonul rezervorului și al alimentării cu benzină.
- Limitați cantitatea de benzină din rezervor pentru a reduce la minim stropirile.
- Nu porniți motorul într-un loc închis în care vaporii de monoxid de carbon se pot acumula. - Monoxidul de carbon poate fi mortal. Asigurați o bună ventilație.

6 - Depalarea, manipularea, transportul.

- Orice acțiune asupra mașinii în afara tăierii tufişurilor trebuie efectuată cu instrumentele de tăiere decuplate.
- Mașina trebuie depalată (în afara tăierii tufişurilor) conform instrucțiunilor de la punctul „Depalarea”.
- Manipularea: nu ridicați mașina de unul singur. Greutatea mașinii este indicată pe placa cu date tehnice și în acest manual. Mașina trebuie manipulată în modul descris la punctul „Manipularea”.
- Încărcarea și descărcarea mașinii într-o remorcă trebuie efectuată cu ajutorul unei rampe de încărcare adaptate.
- Armați corect mașina pentru un transport în deplină siguranță.
- Transportul trebuie efectuat cu motorul oprit și cu bujia deconectată cu ajutorul unei remorci, nu utilizați nici un alt mijloc de transport.

ΣΥΜΒΟΥΛΕΣ ΑΣΦΑΛΕΙΑΣ

Δώστε ιδιαίτερη προσοχή στις ενδείξεις που προνηγήθηκαν.

! WARNING : **ΠΡΟΣΟΧΗ: Προειδοποιεί για μεγάλη πιθανότητα πρόκλησης σοβαρής σωματικής βλάβης, ακόμη και θανάτου, εάν δεν τηρηθούν οι οδηγίες.**

ΠΡΟΦΥΛΑΞΕΙΣ: Προειδοποιεί για πιθανότητα πρόκλησης σωματικής βλάβης ή φθορά του μηχανήματος εάν δεν τηρηθούν οι οδηγίες.

ΣΗΜΕΙΩΣΗ: Παρέχει χρήσιμες πληροφορίες. Αυτό το σήμα σας ερωτά την προσοχή κατά τη διάρκεια ορισμένων ενεργειών.

Σε περίπτωση που προβλήτω ή για οποιοδήποτε ερωτήσεί σχετικά με το μωσασκαπλό, απευθυνθείτε σ' έναν εξουσιοδοτημένο αντιπρόσωπο.

ΠΡΟΣΟΧΗ: Το μηχανήμα είναι κατασκευασμένο για να εγγυάται μια ασφαλή και αξιόπιστη λειτουργία όταν χρησιμοποιείται σύμφωνα με τις οδηγίες. Πριν ξεκινήσετε να χρησιμοποιείτε το μηχανήμα σας, παρακαλέστε να διαβάσετε και να κατανοήσετε το περιεχόμενο αυτού του εγχειριδίου. Σε αντίθετη περίπτωση, κινδυνεύετε να τραυματιστείτε και το μηχανήμα μπορεί να υποστεί βλάβη.

1 - Κατάρτιση / Πληροφορίες

- Εξοικειωθείτε με τη σωστή χρήση και τα όργανα χειρισμού του μηχανήματος, πριν ξεκινήσετε να το χρησιμοποιείτε. Μάθετε πώς να οβνήετε γρήγορα τον κινητήρα.
- Το μηχανήμα πρέπει να χρησιμοποιείται πάντοτε σύμφωνα με τις υποδείξεις που αναφέρονται στις οδηγίες χρήσης.
- Μην ξεχάτε ότι για την πρόκληση ατυχημάτων ή επικίνδυνων καταστάσεων που επηρεάζουν άλλα πρόσωπα ή περιουσιακά τους στοιχεία, υπεύθυνος είναι ο χρήστης του μηχανήματος. Είναι δική του ευθύνη να εκτιμήσει τους κινδύνους που μπορεί να υπάρχουν στον χώρο όπου πρόκειται να λειτουργήσει το μηχανήμα και να λάβει όλα τα απαραίτητα μέτρα ώστε να διασφαλίσει τη δική του ασφάλεια, ειδικά σε κατωφέρεις, ανώμαλο, ολισθηρό ή μαλακό έδαφος.
- Μην αφήνετε ποτέ παιδιά ή άτομα που δεν είναι εξοικειωμένα με τις παρούσες οδηγίες να χρησιμοποιούν το μηχανήμα. Η εθνική νομοθεσία μπορεί να καθορίσει έναν ελάχιστο όριο ηλικίας για τον χρήστη.
- Μην χρησιμοποιείτε το μηχανήμα μετά από την κατανάλωση φαρμάκων ή ουσιών που μπορεί να επηρεάζουν την εγρήγορση και τα αντανακλαστικά σας.
- Για να χρησιμοποιήσετε την μηχανή, φοράτε κατάλληλο προστατευτικό εξοπλισμό, κυρίως υποδήματα ασφαλείας, μακρύ πανταλόνι, προστατευτικά γυαλιά και αντιθρομβικό κράνος.
- Χρησιμοποιείτε την μηχανή για τον σκοπό για τον οποίο προορίζεται, δηλαδή για την εκθάμωση. Κάθε άλλη χρήση μπορεί να αποβεί επικίνδυνη ή να προκαλέσει φθορά στην μηχανή.

2 - Προετοιμασία:

- Επιθεωρήστε λεπτομερώς την περιοχή στην οποία πρόκειται να χρησιμοποιήσετε το μηχανήμα και απομακρύνετε όλα τα αντικείμενα τα οποία θα μπορούσε να εκσφηνδονίσαι κατά τη λειτουργία του (πέτρες, σχοινιά, γυαλιά, μεταλλικά αντικείμενα...)
- Πριν τη χρήση, διενεργείτε πάντοτε έναν οπτικό έλεγχο του μηχανήματος για να βεβαιωθείτε ότι τα εργαλεία και οι εκτροπισές δεν έχουν φθορές ή βλάβες. Αντικαταστήστε τα φθααρμένα ή κατεστραμμένα μέρη.
- Εάν το μηχανήμα είναι εξοπλισμένο με διακόπτη παύσης της λειτουργίας του κινητήρα, διατηρήστε τα ηλεκτρικά καλώδια του συστήματος σε καλή κατάσταση ώστε να είναι εγγυημένη η παύση της λειτουργίας του κινητήρα.
- Βεβαιωθείτε ότι δεν υπάρχει διαρροή υγρών (benzίνης, λαδιού...)
- Μην χρησιμοποιείτε το μηχανήμα χωρίς λασπονήρα ή προστατευτικό κάλυμμα κινητήρα, και βεβαιωθείτε ότι όλες οι διατάξεις

στερέωσης είναι καλά σφιγμένες.

- Πριν ξεκινήσετε την εκθάμωση τμήματος γης, οριοθετήστε τον περιμετρο της επικίνδυνης περιοχής για τους τρίτους, σύμφωνα με τις παρακάτω υποδείξεις. Οριοθετήστε με πινακίδες την περιοχή αυτή, επιβάλλοντας απαγόρευση εισόδου μέσα σε αυτή κατά την διάρκεια της εργασίας εκθάμωσης.
- Επειδή η μέγιστη εμβέλεια τυχόν εκτόξευσης αντικειμένων μπορεί να φθάσει μέχρι 40 μέτρα, οριοθετήστε την επικίνδυνη περιοχή σύμφωνα με το παρακάτω σχέδιο. Περιμετρος εκθάμωσης = **A' - B' - C' - D'** Περιμετρος ασφαλείας = **A - B - C - D** Οι διάδρομοι ασφαλείας (γρμμοσκασιωμένες περιοχές) πρέπει να έχουν ελάχιστο φάρδος 40m.
- Αποφεύγετε να εκθαμνώνετε κοντά σε κατοικημένες περιοχές, σημα διέλευσης ή στάθμευση.
- Μην χρησιμοποιείτε ποτέ την μηχανή παρουσία τρίτων.



3 - Χρήση:

- Εκκινήστε τον κινητήρα με προσοχή και σύμφωνα με τις οδηγίες του κατασκευαστή, διατηρώντας τα πόδια μακριά από το(τα) εργαλείο(α).
- Σβήνετε τον κινητήρα όταν το μηχανήμα δεν παρακολουθείται.
- Προωράστε, μην τρέχετε ποτέ μαζί με το μηχανήμα.
- Να είστε πολύ προσεχτικοί όταν τραβάτε το μηχανήμα προς το μέρος σας ή αναστρέψετε τη φορά πορείας (εάν είναι διαθέσιμη αυτή η επιλογή).
- Διατηρήστε την απόσταση ασφαλείας από τα περιστροφικά εργαλεία, την οποία ορίζει το μήκος του τιμονιού.
- Μην βάζετε τα χέρια ή τα πόδια κοντά ή κάτω από μέρη του μηχανήματος που βρίσκονται σε περιστροφή.
- Σε περίπτωση που:
 - ασυνηθιστων δονήσεων,
 - εμπλοκής,
 - προβλήματος στον συμπλέκτη,
 - προσκρούσης σε ξένο σώμα,
 - φθοράς του καλωδίου παύσης της λειτουργίας του κινητήρα (ακόλουθο μόντελο),
 - Σβήστε αμέσως τον κινητήρα (εάν το καλώδιο παύσης της λειτουργίας του κινητήρα είναι κομμένο, για να σβήσετε τον κινητήρα χρησιμοποιήστε το σποκ με τον τρόπο που περιγράφει η ενότητα «Εκκίνηση του κινητήρα»), αφήστε το μηχανήμα να κρυσσει, αποσυνδέστε το καλώδιο του αναφλεκτάρ, επιθεωρήστε το μηχανήμα και αναθέστε σε έναν εξουσιοδοτημένο μηχανικό να κάνει όλες τις απαραίτητες επισκευές πριν το χρησιμοποιήσετε ξανά.
 - Η χρήση του μηχανήματος πρέπει να γίνεται αποκλειστικά με το φως της ημέρας ή με τεχνητό φως καλής ποιότητας.
 - Μην χρησιμοποιείτε ποτέ την μηχανή σε έδαφος με κλίση πάνω από 20%.
- Μην εκθαμνώνετε ποτέ τραβώντας την μηχανή προς το μέρος σας.
- Στις κατωφέρειες, χρησιμοποιείτε το μηχανήμα εγκαρσίως, ποτέ ανθεκτώντας ή κατεβάνοντας.
- Μη σταματάτε ούτε να ξεκινάτε απότομα όταν βρίσκεστε σε έδαφος με κλίση. Επιβραδύνετε στα σημεία με κλίση και στις κλειστές στροφές για να αποφύγετε την ανατροπή ή την απώλεια ελέγχου της μηχανής. Να προσέχετε ιδιαίτερα κατά τις αλλαγές κατεύθυνσης σε σημεία με κλίση.
- Σε χωράφια γεμάτα αντικείμενα, φυσικά ή μεταφερόμενα υπολείματα (βράχοι, κορμιά δένδρων, μεταλλικά αντικείμενα, στυλοι κλπ): κάθε ξένο σώμα που μπορεί να μετατραπεί σε επικίνδυνο βλήμα και/ή να προκαλέσει ζημιά την μηχανή πρέπει να αποφεύγεται.
- Σε χωράφια με κλίση και βρεγμένα προσοχή στους κινδύνους πτώσης.
- Η χρήση εξαρτημάτων διαφορετικών από αυτών που συστήνεται μπορεί να καταστήσει το μηχανήμα επικίνδυνο και να το προκαλέσει βλάβες οι οποίες δεν καλύπτονται από την εγγύηση.

4 - Συντήρηση / αποθήκευση

- Σβήστε τον κινητήρα και αποσυνδέστε τον αναφλεκτάρ πριν προβείτε σε οποιαδήποτε ενέργεια καθαρισμού, ελέγχου, αλλαγής εργαλείου(ων), ρύθμισης ή συντήρησης του μηχανήματος.
- Σβήστε τον κινητήρα, αποσυνδέστε τον αναφλεκτάρ και χρησι-

μοποιήστε χοντρό γάντια για να αλλάξετε το(τα) εργαλείο(α).

- Ελέγξτε ότι όλα τα παξιμάδια και οι βίδες είναι σφιγμένες, ώστε να διασφαλιστεί μια ασφαλή λειτουργία.
- Για να μειώσετε τον κίνδυνο φωτιάς, καθαρίστε τον κινητήρα, τον γαιατήρα και τον χώρο γύρω από τη δεξαμενή καυσίμου από τα χόρτα, το επιπλέον γράσο ή οποιοδήποτε άλλο εύφλεκο υλικό.
- Αναθεώστε σε έναν εξουσιοδοτημένο μηχανικό την αντικατάσταση των ελαττωματικών σιγαρτών της εξάτμισης.
- Μην επισκευάζετε τα εξαρτήματα. Αντικαταστήστε τα εξαρτήματα με γνήσια ανταλλακτικά.
- Για τη δική σας ασφάλεια, μην τροποποιείτε τα χαρακτηριστικά του μηχανήματος σας. Μην τροποποιείτε τις ρυθμίσεις ελέγχου της ταχύτητας του κινητήρα και μην χρησιμοποιείτε τον κινητήρα σε υπερβολικές ταχύτητες. Είναι απαραίτητη η τακτική συντήρηση του μηχανήματος για ασφαλή λειτουργία και διατήρηση των επιδόσεων.
- Αφήστε τον κινητήρα να κρυσσει πριν τοποθετήσετε το μηχανήμα σε κάποιον χώρο.

5 - Προσοχή, κίνδυνος. Η benzίνη είναι εξαιρετικά εύφλεκτη:

- Φυλάξτε το καύσιμο σε δοχεία που προορίζονται ειδικά για αυτόν τον σκοπό. Κάντε τον ανεφοδιασμό αποκλειστικά σε εξωτερικό χώρο και μην καπνίζετε κατά τη διάρκεια αυτής της ενέργειας.
- Μην ανοίγετε ποτέ το καπάκι της δεξαμενής καυσίμου και μην προσθέτετε ποτέ benzίνη όταν ο κινητήρας είναι σε λειτουργία ή όταν είναι ακόμη ζεστός.
- Εάν χύθηκε benzίνη στο έδαφος, μην αποπειραθείτε να εκκινήσετε τον κινητήρα, αλλά απομακρύνετε το μηχανήμα από εκείνη την περιοχή και αποφύγετε να προκαλέσετε οποιαδήποτε μορφή ανάφλεξης πριν διαλυθούν οι ατμοί της benzίνης.
- Αποθηκεύστε το μηχανήμα σε στεγνό χώρο. Μην αποθηκεύετε ποτέ το μηχανήμα σε χώρο όπου υπάρχει το ενδεχόμενο ατμοί της benzίνης να αναφλεγούν από κάποια φλόγα, σπτίβα ή πηγή εκπομπής υψηλής θερμοκρασίας.
- Τοποθετήστε σωστά στη θέση τους το καπάκι της δεξαμενής καυσίμου και το καπάκι του δοχείου της benzίνης.
- Περιορίστε την ποσότητα της benzίνης μέσα στη δεξαμενή καυσίμου για να ελαχιστοποιήσετε τους παφλασμούς.
- Μην λειτουργείτε τον κινητήρα σε κλειστό χώρο όπου μπορεί να συσσωρευτούν αναθυμιάσεις μονοξειδίου του άνθρακα. - Το μονοξείδιο του άνθρακα μπορεί να προκαλέσει θάνατο. Εξασφαλίστε καλό εξαερισμό.

6 - Μετακίνηση, ανύψωση, μεταφορά.

- Κάθε επέμβαση στη μηχανή κατά την διάρκεια της εργασίας πρέπει να γίνεται με αποσυμπελεγμένα τα εργαλεία κοπής.
- Η μετακίνηση (εκτός από την εκθάμωση) πρέπει να γίνεται σύμφωνα με τις οδηγίες της § “μετακίνηση”.
- Χειρισμός: μην αναστακνείτε μόνος(η) σας την μηχανή. Το βάρος της μηχανής αναγράφεται στην πλάκα προδιαγραφών και σε αυτό το εγχειρίδιο. Ο χειρισμός πρέπει να γίνεται όπως περιγράφεται στην § “χειρισμός”.
- Η φόρτωση και η εκφόρτωση του μηχανήματος σε ρυμουλκούμενο όχημα πρέπει να διενεργείται με τη βοήθεια μιας κατάλληλης ράμπας φόρτωσης.
- Προσδέστε σωστά το μηχανήμα για μια απολύτως ασφαλή μεταφορά.
- Η μεταφορά πρέπει να διενεργείται με βησιτό κινητήρα και αποσυνδεδεμένο αναφλεκτάρ, και με τη βοήθεια ρυμουλκούμενου οχήματος. Μην χρησιμοποιήσετε κανένα άλλο μέσο μεταφοράς.

ПРАВИЛА ТЕХНИКИ БЕЗОПАСНОСТИ

Обратите особое внимание на указания, сопровождаемые данной надписью:

WARNING: **ВНИМАНИЕ:** Указывает на высокую вероятность серьезных телесных повреждений и даже смертельную опасность в случае несоблюдения инструкции.

ОСТОРОЖНО: Указывает на опасность телесных повреждений или порчи оборудования в случае несоблюдения инструкции.



ПРИМЕЧАНИЕ: Содержит полезные сведения.

Этот знак призывает вас к осторожности при выполнении определенных операций.

В случае возникновения проблем, а также по любым вопросам в отношении мотокультиватора обращайтесь к официальным дилерам.



ВНИМАНИЕ: Надежная работа мотокультиватора гарантируется только при соблюдении условий эксплуатации, указанных в инструкции. Прежде чем использовать ваш мотокультиватор, внимательно прочтите данное руководство. В противном случае вы подвергаете себя опасности получения ранений и можете повредить оборудование.

1 - Информирование / Общие сведения

- Прежде чем использовать машину, познакомьтесь с правилами работы с ней и описанием ее функций. Освойте способы быстрой остановки двигателя.

- Машина может использоваться только в соответствии с рекомендациями руководства по эксплуатации.

- Необходимо помнить, что лицо, использующее машину, несет ответственность за несчастные случаи и повреждения, затрагивающие других лиц и их имущество. На это лицо возлагается обязанность оценить потенциальные риски работы на данной местности и принять все меры предосторожности, необходимые для обеспечения безопасности, особенно на склонах, неровных и скользких поверхностях, рыхлых почвах.

- Не позволяйте пользоваться машиной детям и лицам, не ознакомившимся с данной инструкцией. Местным законодательством может быть установлен минимальный возраст для работы с такими машинами.

- Не допускаются использование машины при приеме медикаментов или иных средств, которые могут ухудшить реакцию или иметь усыпляющий эффект.

- При эксплуатации механизма для удаления кустарника используйте соответствующие средства индивидуальной защиты, в частности, защитную обувь, длинные брюки, защитные очки и наушники для защиты слуха.

- Специальные механизмы только для тех целей, для которых он предназначен, то есть для удаления кустарника. Использование в любых других целях может подвергнуть вас опасности или привести к поломке оборудования.

2 - Подготовка к работе

- Необходимо тщательно осмотреть участок, на котором будет использоваться машина, и очистить его от предметов, которые могут быть захвачены машиной (камни, провода, стекло, металлические предметы и т. п.).

- Перед использованием обязательно визуальный осмотр машины, при котором следует убедиться, что орудия и дефлекторы не изношены и не повреждены. Заменяйте все изношенные и поврежденные детали.

- Если машина снабжена кнопкой отключения двигателя, следите за состоянием кабелей соответствующей системы, чтобы при необходимости гарантированно отключить двигатель.

- Убедитесь в отсутствии утечек (бензина, масла и т.д.).

- Не допускается использование машины без защитных накладок или кожухов. Необходимо убедиться, что все крепежные детали надежно зафиксированы.

- Прежде чем начать удаление кустарников на участке, соблюдая приведенные ниже рекомендации, ограничьте периметр зоны, которая может быть опасна для посторонних. Ограничьте зону выполнения работ при помощи табличек, на которых будет указан запрет доступа в зону во время выполнения работ.

- При выполнении работ предметы могут отбрасываться механизмом на расстояние до 40 метров. Ограничьте опасный периметр в соответствии с приведенной на рисунке схемой.

Периметр удаления кустарника = $A' - B' - C' - D'$

Периметр безопасности = $A - B - C - D$

Зоны безопасности (защитно-оградительные зоны) должны иметь минимальную ширину в 40 м.

- Избегайте удалять кустарник поблизости от мест проживания, движения людей или стоянки автомобилей.

- Никогда не используйте механизмы в присутствии посторонних.

3 - Использование машины:

- Запускать машину следует с осторожностью и в соответствии с инструкциями производителя, держа ноги на безопасном расстоянии от орудий.

- Необходимо отключать двигатель, когда машина остается без наблюдения.

- При работе с машиной можно перемещаться только шагом и ни в коем случае не бегом.

- Подтягивать машину к себе и менять направление движения (если эта функция предусмотрена) можно только с большой осторожностью.

- Следует соблюдать безопасную дистанцию относительно вращающихся орудий, задаваемую длиной руля.

- Недопустимо помещать руки или ноги рядом с движущимися деталями или под ними.

- В случае:

- аномальной вибрации,

- заклинивания,

- проблем сцепления,

- соударения с инородным предметом,

- повреждения кабеля отключения двигателя (в зависимости от модели),

- немедленно остановить двигатель (если кабель отключения двигателя поврежден, потяните рычаг стартера, как описано в § «Включение машины», чтобы остановить двигатель), дать машине остыть, отсоединить провод, ведущий к свече зажигания, осмотреть машину и до следующего использования выполнить необходимый ремонт в полномочной ремонтной службе.

- Работать можно только при дневном свете или хорошем искусственном освещении.

- Не используйте механизм на уклонах, превышающих 20%.

- Никогда не удаляйте кустарник, перемещая механизм по направлению к себе

- Следует работать только поперек склона, а не в гору или под уклон.

- Резко не останавливайтесь и не запускайте механизм, когда он находится на уклоне. Замедляйте движение на уклонах и при резких поворотах для предотвращения переворачивания или потери управления механизмом. Будьте особенно бдительны при смене направления движения на уклонах.

- На участке, где имеются предметы или мусор естественного происхождения (камни, ветки деревьев, металлические отходы, колышки и т. п.): следует избегать любых инородных предметов, которые могут стать опасными, если они будут отбрасываться механизмом, или могут повредить механизм.

- На наклонных и мокрых участках существует риск падения. Будьте бдительны.

- Использование иных принадлежностей, отличных от рекомендованных, может превратить вашу машину в источник опасности и вызвать такие ее повреждения, которые не подпадают под действие гарантии.



4 - Обслуживание / хранение

- Останавливайте двигатель и отсоединяйте свечу зажигания перед любыми операциями очистки машины, ее проверок, замены орудий, регулировки и обслуживания.

- Чтобы заменить орудия, останавливайте двигатель, отсоединяйте свечу зажигания и надевайте толстые перчатки.

- При работе за затяжкой всех гаек и винтов, чтобы обеспечить безопасность эксплуатации.

- Чтобы уменьшить риск возгорания, двигатель, глушитель и место хранения горючего должны быть очищены от остатков растений, избыточной смазки и любых других воспламеняющихся веществ.

- Меняйте неисправные глушители выхлопа в уполномоченной ремонтной службе.

- Не следует ремонтировать детали машины. Заменяйте их новыми фирменными деталями в ремонтной службе.

- В целях обеспечения вашей безопасности запрещается модифицировать характеристики машины. Не допускается изменение настроек скорости двигателя и использование двигателя на повышенных скоростях. В целях обеспечения безопасности и работоспособности на должном уровне необходимо регулярно выполнять процедуры обслуживания.

- Давайте остыть двигателю перед тем, как поставить машину в закрытое помещение.

5 - Внимание, опасность! Бензин является легковоспламеняющимся веществом.

- Храните горючее в специально предназначенных для этого емкостях. Заполняйте бак только на открытом воздухе. Во время этой операции запрещается курить.

- Не открывайте крышку бензобака и не наливайте туда бензин, когда двигатель работает и когда бак еще не остыл.

- Если бензин разлился на землю, не пытайтесь запустить двигатель. Выведите машину из этой зоны и исключите появление там источников возгорания, пока бензиновые пары не выветрятся.

- Машину следует хранить в сухом месте. Запрещается хранить машину в помещениях, в которых бензиновые пары могут вступить во взаимодействие с пламенем, искрой или источником сильного нагрева.

- Плотно закрывайте крышки на бензобаке и канистре с бензином.

- Не заливайте полный бак, чтобы свести к минимуму разбрызгивание из него бензина.

- Не оставляйте двигатель работающим в замкнутых пространствах, где могут скапливаться пары окиси углерода. - Окись углерода может быть смертельно опасной. Обеспечьте в помещении достаточную вентиляцию.

6 - Передвижение, погрузка, транспортировка

- Любые действия на механизме, за исключением удаления кустарника, должны выполняться с отключенным режущим инструментом.

- Перемещение (когда удаление кустарника не выполняется) должно выполняться в соответствии с инструкциями раздела "Перемещение".

- Транспортировка: никогда не поднимайте механизм в одиночку. Вес механизма указан на идентификационной табличке изготовителя и в данном руководстве. Транспортировка должна осуществляться в соответствии с инструкциями раздела "Транспортировка".

- Погрузка машины на прицеп и снятие с прицепа должны осуществляться с использованием соответствующих наклонных сходней.

Правильно закрепите машину на прицепе, чтобы обеспечить полную безопасность транспортировки.

- Транспортировка должна осуществляться на прицепе, с выключенным двигателем и отсоединенной свечой зажигания. Другие средства транспортировки не допускаются.

ПРАВИЛА ЗА БЕЗОПАСНОСТЬ

Обратите особое внимание на инструкции, предшествовавшие от следните отметки:

WARNING: **ВНИМАНИЕ:** Сигнализирует за голяма вероятност от тежки физически наранявания и дори смъртна опасност, ако указанията не се спазват.

ПРЕДПАЗНА МЯРКА: Сигнализира за вероятност от физически наранявания и повреда на оборудването, ако указанията не се спазват.



ЗАБЕЛЕЖКА: Дава полезна информация.

Този знак ви призовава към бдителност при някои операции.

В случай на проблем или за всички въпроси относно мотокультиватора, моля, обърщайте се към оторизиран дистрибутор.



ВНИМАНИЕ: Машината е конструирана, за да гарантира сигурна и надеждна работа в експлоатационни условия, съответстващи на указанията. Преди употреба на машината, моля, прочетете и разберете съдържанието на това ръководство. В противен случай ще се изложите на риск от нараняване и оборудването може да се повреди.

1 - Подготовка / Информация

- Запознайте се с правилната употреба и команди преди да използвате машината. Научете се да бързо да изключвате двигателя.

- Машината трябва винаги да се използва съгласно препоръките, посочени в указанията.

- Не забравяйте, че потребителят носи отговорност за Происшествия или опасни събития, причинени на други лица или на тяхното имущество. Негово задължение е да оценява потенциалните рискове на терена за работа и да взема всички необходими предпазни мерки, за да гарантира своята безопасност, по конкретно по наклони, плъзгави, неравни или рохкави почви.

- Никого не позволявайте машината да се използва от деца или лица, непознати с тези указания. Местното законодателство може да предвижда минимална възрастова граница за потребителя.

- Машината не трябва да се използва след приемане на лекарства или вещества, които могат да намалят бдителността или способността за реакция на потребителя.

- За да използвате машината, носете подходяща защитна екипировка и по-точно защитни обувки, дълги панталони, защитни очила и противослънчева каска.

- Машината трябва да се използва за целта, за която е предвидена, да се познава почитването на храсти. Всяка друга употреба може да се окаже опасна или да доведе до повреда на машината.

2 - Подготовка:

- Огледайте обстойно участъка, в който трябва да се използва машината и отстранете всички предмети, които могат да бъдат изхвърлени от машината (камъни, въжета, стъкло, метални предмети...).

- Преди експлоатация, винаги извършвайте оглед на машината, за да се гарантира, че инструментите и предпазители не са износени или повредени. Подменете износените или неизправни части.

- Ако машината е снабдена с бутон за изключване на двигателя, поддържайте електрическите кабели за изключване на двигателя в добро състояние, за да се гарантира изключването на двигателя.

- Проверете за липса на течове (гориво, масло...)

- Машината да не се използва без калобран или защитни капаци и да се провери дали всички фиксиращи устройства са добре затегнати.

- Преди да се започне почистването на храсти върху даден парцел, трябва да се отграничи периметърът на опасната зона за странични лица, във връзка с указанията, посочени по-долу. Тази зона трябва да се огради с помощта на панели, като се посочи забрана за навлизане вътре в нея по време на работа в обекта.

- Максималният обег на евентуално изхвърлени предмети може да достигне 40 метра – моля, ограничете опасния периметър според дадената тук схема.

Периметър за почистване на храсти = $A' - B' - C' - D'$

Периметър за безопасност = $A - B - C - D$

Коридорите за безопасност (широкованите зони) трябва да имат минимална ширина от 40 м.

- Избягвайте почистването на храсти в близост до зони с хора, зони на преминаване или на престой.

- Никого не използвайте машината при наличие на странични лица.

- Никого не използвайте машината при наличие на странични лица.

3 - Начин на работа :

- Включете двигателя внимателно, като съблюдавате указанията на производителя и като поддържате удължените стойки на инструмента (инструментите).

- Изключвайте двигателя, когато машината е без надзор.

- Ходете – никога не тичайте с машината.

- Притегляйте машината към вас или обърщайте пооската на ходене (ако може) с особено внимание.

- Спазвайте безопасното разстояние спрямо въртящи се инструменти, зададено от дължината на ръкохватката.

- Не поставяйте ръцете или краката близо до или под въртящи се детайли.

- В случай на :

- необичайно вибриране,

- блокиране

- проблеми със съединителя,

- удар с чужд предмет,

- повреда на кабела за изключване на двигателя (според модела),

- изключете двигателя незабавно (ако кабелът за изключване на двигателя е срязан, подайте команда от стартера, както е описано в § "запалване на двигателя" за спиране на двигателя), оставете машината да изстине, откътайте кабела на свещта, огледайте машината и зачете необходимия ремонт на правоспособен монтьор преди нова експлоатация.

- Работете единствено на дневна светлина или на изкуствена светлина с добро качество.

- Не използвайте машината при наклони, по-големи от 20% .

- Никого не разстивайте храсти като теглите машината към себе си

- По наклон работете напредно на тях и никога при изкачване или спускане по тях.

- Не спирайте и не потегляйте рязко, когато сте върху наклон. Оставете да работи на празен ход върху наклони и тежи меса за обръщане, за да избегнете преобръщане или загуба на управление. Бъдете особено внимателни при спускане на посока върху наклон.

- Върху терени с много естествени или внесени предмети или парчета (камъни, клони, метални парчета, колове и т.н...) : всичко чуждо тяло може да се превърне в опасна летяща част и/или да повреди на машината и трябва да се избягва.

- Върху мокри или наклонени терени да се внимава, тъй като има риск от падане.

- Използването на принадлежности, различни от препоръчаните, може да направи машината опасна и да предвижда повреди по машината, които няма да бъдат покрити от вашата гаранция.



4 - Техническо обслужване / съхранение

- Спрете двигателя и издръпайте свещта преди всяка операция по почистване, проверка, смяна на инструмент(и), регулиране или поддръжка на машината.

- Изключете двигателя, издръпайте свещта и използвайте плътни ръкавици за смяна на инструмент(и).

- Поддържайте всички гайки и винтове затегнати, за да гарантирате безопасни условия на експлоатация.

- За намаляване на рисковете от пожар, поддържайте двигателя, шумозаглушителя и мястото за съхранение на гориво чисти от растителност, остатъци от масла и всеки друг лесно запалим материал.

- Провереден шумозаглушител за отработени газове трябва да се сменя от правоспособен монтьор.

- Не ремонтирайте частите. Частите трябва да се заменят с оригинални части.

- С цел безопасност не променяйте характеристиките на вашата машина. Не променяйте настройките за регулиране на оборотите на двигателя и не използвайте двигателя при надвишени обороти. Редовната поддръжка е най-важната за безопасността и запазване на нивото на експлоатационните характеристики.

- Оставете двигателя да изстине, преди да приберете машината в помещението.

5 - Внимание – опасност Гориво е силно възпламенимо :

- Горивото трябва да се съхранява в специални съдове, предвидени за тази цел. Те трябва да се пълнят единствено на открито и по време на операцията не бива да се пуши.

- Никого не сваляйте капачката на горивния резервоар и не доливайте гориво докато двигателя работи или докато не изстине.

- Ако има разлято по земята гориво, не се опитвайте да пускате двигателя, а преместете машината от замърсен участък и избягвайте всякакви пламъци, докато горивните пари не се разсеят напълно.

- Съхранявайте машината на сухо място. Никого не съхранявайте машината на място, където горивните изпарения могат да бъдат достигнати от пламък, искра или силен източник на топлина.

- Поставете правилно капачките на резервоара и на запасния резервоар с гориво.

- Ограничете количеството гориво в резервоара, за да намалите разпоркването.

- Не запалвайте двигателя в затворено помещение, където могат да се натрупат емисии на въглероден окис. - Въглеродният окис може да бъде смъртоносен. Осигурете добро проветряване.

6 - Преместване, техническо обслужване, транспортиране.

- Всяка дейност по машината с изключение на почистването на храсти, трябва да се извършва при изключени режещи инструменти.

- Преместването (с изключение от почистването на храсти) трябва да се извършва според указанията в § "Преместване".

- Техническо обслужване : не поддигайте машината сам. Теглото на машината е указано на табелката на производителя и в това ръководство. Техническото обслужване трябва да се извършва, както е описано в § "Техническо обслужване".

- Товаренот и разтоварването на машината в/от ремарке трябва да се извършва с помощта на приспособена товарна рампа.

- Укрепете правилно машината за транспортиране при пълна безопасност.

- Транспортирането трябва да се извършва при изключен двигател и извадена запалителна свещ, с помощта на ремарке – да не се използва никакво друго средство за транспортиране.

PRÉPARATION MACHINE - PREPARACION DE LA MAQUINA - PREPARING THE MACHINE - MASCHINE VORBEREITEN - PREPARAÇÃO DA MÁQUINA - PREPARAZIONE MACCHINA - PRZYGOTOWANIE URZĄDZENIA - MAKİNENİN HAZIRLANMASI - PREGĂTIREA MAȘINII - ΠΡΟΕΤΟΙΜΑΣΙΑ ΤΗΣ ΜΗΧΑΝΗΣ - ПОДГОТОВКА МАШИНЫ - ПОДГОТОВКА НА МАШИНАТА

A DESCRIPTION - DESCRIPTIVO - DESCRIPTION - BESCHREIBUNG - DESCRIÇÃO - DESCRIZIONE - OPIS - A TANIM - DESCRIERE - ΠΕΡΙΓΡΑΦΗ - ОПИСАНИЕ - ОПИСАНИЕ

A1

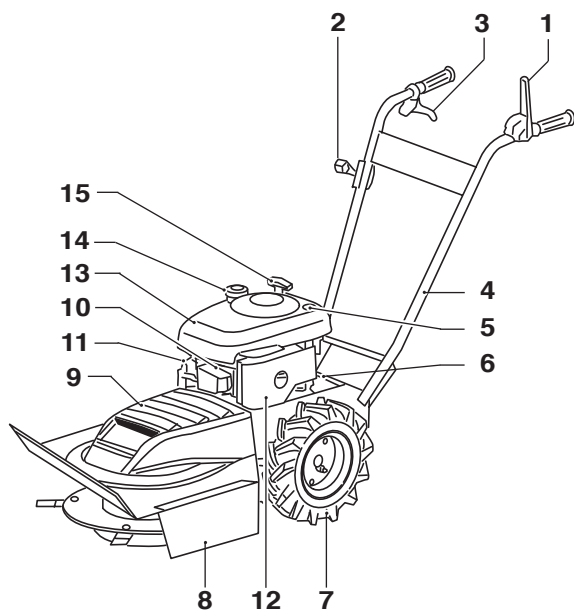

A1

- 1 - Poignée d'embrayage - Empuñadura de embrague - Clutch lever - Kupplungsgriff - Pega de embraíagem - Leva innesto - Dźwignia sprzęgła - Debriyaj kolu - Mâner ambreaj - Χειρολαβή συμπλέκτη - Рукятка включения - Ръчка на съединителя
- 2 - Manette de gaz - Manecilla de gas - Throttle - Gashebel - Manípulo de gás - Leva del gas - Dźwignia gazu - Gaz anahtar - Manetă de accelerație - Μοχλός γκαζιού - Рычаг газа - Ръчка за газта
- 3 - Poignée marche avant - empuñadura marcha hacia delante - Forward gear handle - Vorwärtsganghebel - Pega funcionamento para a frente - Leva marcia avanti - Dźwignia biegu do przodu - İleri vites kolu - Mâner mers înainte - Χειρολαβή πρόσω κίνησης - Рукятка управлением движением вперед - Ръчка за преден ход
- 4 - Guidon - Manillar - Handlebars - Lenker - Guiador - Stegola - Kierownica - Gidon - Ghidon - Τιμόνι - Руль - Ръчка за управление
- 5 - Bouchon de remplissage d'huile et niveau - tapón de rellenado de aceite y nivel - Oil gauge and filler cap - Ölfüll-Ölstandstopfen - Tampa de enchimento de óleo e nível - Tappo introduzione olio e livello - Korek wlewu oleju i kontroli poziomu - Yağ doldurma kapağı ve seviyesi - Buşon pentru umplere cu ulei și nivel - Πώμα πλήρωσης λαδιού και στάθμη - Пробка наливного отверстия масла и проверки уровня - Запушалка за зареждане с масло и ниво
- 6 - Capot arrière - capot trasero - Rear cover - Heckhaube - Tampa traseira - Cofano posteriore - Oslona tylna - Arka kapak - Capotă spate - Οπίσθιο κάλυμμα - Задний кожух - Заден капак
- 7 - Roue - rueda - Wheel - Rad - Roda - Ruota - Koło - Tekerlek - Roată - Πτερωτή - Колесо - Колело
- 8 - Carter de coupe - Cárter de corte - Blade protection - Schneidegehäuse - Cárter de corte - Carter di taglio - Oslona części tnącej - Kesim karteri - Carter de tăiat - Προστατευτικό περίβλημα κοπτήρα - Картер резки - Картер на механизма за рязане
- 9 - Capot avant - capot delantero - Front cover - Fronthaube - Tampa dianteira - Cofano anteriore - Oslona przednia - Ön kapak - Capotă față - Πρόσθιο κάλυμμα - Задний капот - Преден капак
- 10 - Bougie d'allumage - Bujía de encendido - Spark plug - Zündkerze - Vela de ignição - Candela di accensione - Świeca zapłonowa - Ateşleme bujisi - Bujie de aprindere - Αναφλεκτήρας αψής (μπουζί) - Свеча зажигания
- 11 - Pompe d'amorçage essence - bomba de cebado - Fuel priming pump - Kraftstoffpumpe - Bomba de acendimento combustível - Pompa di adescamento benzina - Pompa paliwa - Benzin pompası - Pompă amorsare benzină - Αντλία ανάφλεξης της βενζίνης - Насос подачи топлива - Изпускателна решетка - Захранваща помпа за бензин
- 12 - Grille d'échappement - Reja de escape - Exhaust grid - Auspuffgitter - Grelha de escape - Griglia scappamento - Krata wydechowa - Egzoz ızgarası - Grătar eşapament - Σχάρα εξασερισμού - Выпускная решетка
- 13 - Boîtier de filtre à air - Caja de filtro de aire - Air filter casing - Luffiltergehäuse - Caixa do filtro de ar - Scatola filtro dell'aria - Obudowa filtra powietrza - Hava filtresi mahfazası - Cutie filtru de aer - Θήκη φίλτρου αέρα - Корпус воздушного фильтр - Кутия за въздушния филтър
- 14 - Bouchon du réservoir d'essence - Tapón del depósito de gasolina - Petrol tank cap - Kraftstofftankdeckel - Tampa do depósito de combustível - Tappo del serbatoio benzina - Korek zbiornika paliwa - Benzin deposu kapağı - Buşon rezervor de benzină - Πώμα δεξαμενής βενζίνης - Пробка заливного отверстия топливного бака - Запушалка за бензиновия резервоар
- 15 - Corde de lanceur à réenroulement automatique - Cordon lanzador con rebobinado automático - Automatic reeling starting cord - Anlaßschnur mit Rollautomatik - Corda de arranque com reenrolamento automático - Funicella autoavvolgente - Linka rozrusznika z automatycznym zwijaczem - Otomatik geri sarmalı çalıştırma kordonu - Cablu demaror cu rebobinare automată - Кордони εκκίνησης με αυτόματο τύλιγμα - Шнур пускового устройства с автоматической смоткой - Шнур на пускателя с автоматично пренавиване

A2

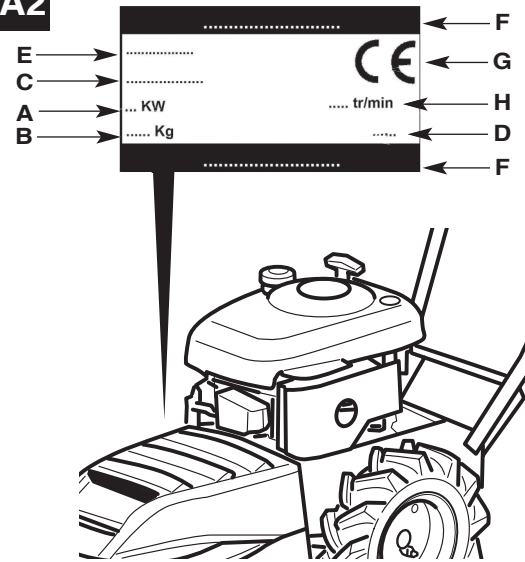

A2 PLAQUE D'IDENTIFICATION DE LA MACHINE - PLACA DE IDENTIFICACION DE LA MAQUINA - MACHINE IDENTIFICATION PLATES - IDENTIFIZIERUNGSSCHILD DER MASCHINE - CHAPA DE IDENTIFICAÇÃO DA MÁQUINA - TARGHETTA DATI DELLA MACCHINA - TABLICZKA ZNAMIONOWA IDENTYFIKACJI URZĄDZENIA - MAKİNENİN TANIMLAMA PLAKASI - PLĂCUȚĂ DE CARACTERISTICI MAȘINĂ - ETIKETA ΤΑΥΤΟΠΟΙΗΣΗΣ ΤΗΣ ΜΗΧΑΝΗΣ - ЗАВОДСКОЙ ЦИТКОК МАШИНЫ - ИДЕНТИФИКАЦИОННА ТАБЕЛКА НА МАШИНАТА

- A - Puissance nominale - Potencia nominal - Nominal power - Nominalleistung - Potência nominal - Potenza nominale - Moc nominalna - Anma gücü - Putere nominală - Ονομαστική ισχύς - Номинальная мощность - Номинална мощност
- B - Masse en kilogrammes - Masa en kilos - Weight in kilograms - Gewicht in kg - Massa em quilogramas - Massa in chilogrammi - Masa w kilogramach - Kilogram cinsinden ağırlık - Masa în kilogramme - Βάρος σε χιλιόγραμμα - Масса в килограммах - Маса в килограмми
- C - Numéro de série - Número de serie - Serial number - Seriennummer - Número de série - Numero di serie - Numer seryjny - Seri numarası - Număr de serie - Αριθμός σειράς - Серийный номер - Серийен номер
- D - Année de fabrication - Año de fabricación - Year of manufacture - Baujahr - Ano de fabricação - Anno di fabbricazione - Rok produkcji - Üretim yılı - Anul de fabricație - Έτος κατασκευής - Год изготовления - Година на производство
- E - Type de la débroussailluse - Tipo de desbrozadora - Type of grass cutter - Bautyp des Gestrüppmähers - Tipo de máquina de desbravar - Tipo falciatutto - Typ wykaszarki d krzewów - Fundalık biçme makinesinin tipi - Tipul mașinii de tuns iarba - Τύπος του εκθαμνωτή - Тип кустореза - Тип косачка за храсти
- F - Nom et adresse du constructeur - Nombre y dirección del constructor - Manufacturer's name and address - Name und Adresse des Herstellers - Nome e morada do construtor - Nome e indirizzo del costruttore - Nazwa i adres producenta - Üreticinin adı ve adresi - Numele și adresa constructorului - Όνομα και διεύθυνση του κατασκευαστή - Наименование и адрес производителя - Име и адрес на конструктора
- G - Identification CE - Identificación CE - EC identifier - EG-Kennzeichnung - Identificação CE - Identificazione CE - Identyfikacja CE - CE tanımı - Identificare CE - Ταυτοποίηση CE - Обозначение ЕС - Идентификация CE
- H - Vitesse maxi moteur - Velocidad máxima motor - Maximum motor speed - Höchstgeschwindigkeit des Motors - Velocidade máxima do motor - Velocità MAX motore - Prędkość maks. silnika - Maksimum motor hızı - Turație maximă motor - Μέγιστη ταχύτητα κινητήρα - Максимальная скорость двигателя - Максимална скорост на двигателя

B **MONTAGE / REGLAGE GUIDON - MONTAJE / REGLAJE DEL MANILLAR - FITTING / ADJUSTING THE HANDLEBARS - LENKER ANBRINGEN / EINSTELLEN - MONTAGEM / REGULAÇÃO DO GUIADOR - MONTAGGIO / REGOLAZIONE STEGOLA - MONTAŽ / REGULACJA KIEROWNICY - GIDON MONTAJI / AYARI - MONTAJ / REGLARE GHIDON - ΣΥΝΑΡΜΟΛΟΓΗΣΗ / ΡΥΘΜΙΣΗ ΤΙΜΟΝΙΟΥ - МОНТАЖ / РЕГУЛИРОВКА РУЛЯ - МОНТИРАНЕ / РЕГУЛИРАНЕ НА РЪЧКАТА ЗА УПРАВЛЕНИЕ**

B1

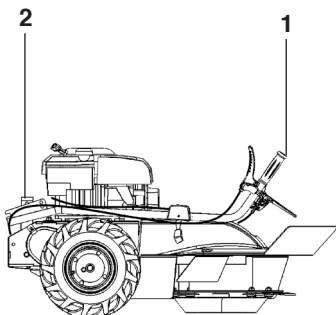

B2

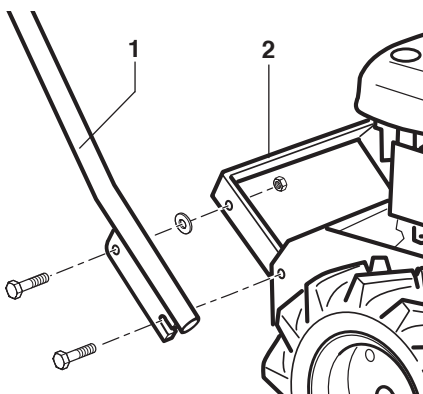

B3

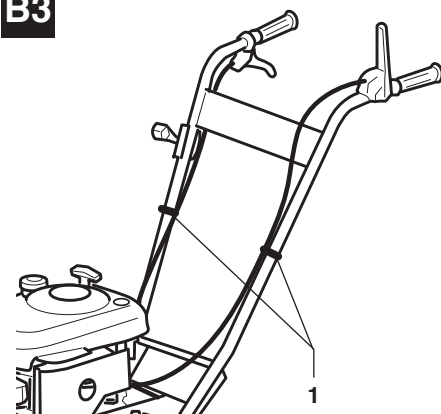

B1 - Le guidon est plié : Tirez le guidon (1) et le support mancheron (2) en évitant d'abîmer les câbles.

B2 - Fixer le guidon (1) sur le support (2). Choisir le trou oblong désiré pour régler la hauteur du guidon (1).

B3 - Fixer les câbles à l'aide des colliers (1).

B1 - El manillar está plegado : tirar del manillar (1) y del soporte de esteva (2) tratando de no estropear los cables.

B2 - Fijar el manillar (1) sobre el soporte (2). Elegir el agujero oblongo deseado para ajustar la altura del manillar (1).

B3 - Fijar los cables con abrazaderas (1).

B1 - The handlebars are folded up: pull handlebars (1) and the support (2), avoiding damaging the cables.

B2 - Fix the handlebars (1) to the support (2). Select the oblong hole you wish for setting the height of the handlebars (1).

B3 - Fasten the cables with the collars (1).

B1 - Der Lenker ist geklappt: Ziehen Sie den Lenker (1) und den Lenkholthalter (2) vorsichtig, damit die Kabel nicht beschädigt werden.

B2 - Befestigen Sie den Lenker (1) auf dem Halter (2). Wählen Sie das entsprechende Loch, um den Lenker (1) auf die gewünschte Höhe zu stellen.

B3 - Machen Sie die Kabel mit den Schellen (1) fest.

B1 - O guiador está dobrado: puxar o guiador (1) e o suporte da manga (2) evitando danificar os cabos.

B2 - Fixar o guiador (1) no suporte (2). Escolher o orifício oblongo desejado para ajustar a altura do guiador (1).

B3 - Fixar os cabos com ajuda dos colares (1).

B1 - La stegola è ripiegata: tirare la stegola (1) e il supporto (2) evitando di causare danni ai cavi

B2 - Fissare la stegola (1) sul supporto (2). Scegliere il foro di fissaggio desiderato per regolare l'altezza della stegola (1).

B3 - Fissare i cavi con le fascette (1).

B1 - Kierownica jest złożona: pociągnąć kierownicę (1) i wspornik uchwytyw (2) zapobiegając uszkodzeniu linek.

B2 - Umocować kierownicę (1) do wspornika (2). Wybrać odpowiedni otwór w celu wyregulowania wysokości kierownicy (1).

B3 - Umocować linki za pomocą opasek (1).

B1 - Gidon bükülmüş durumdadır : kabloları zarar vermemeye özen göstererek gidonu (1) ve gidon kolu desteğini (2) çekiniz.

B2 - Gidonu (1) destek (2) üzerine sabitleyiniz. Gidonun (1) yüksekliğini ayarlamak için uzun ve dar olan deliği seçiniz.

B3 - Kabloları kelepçeleri (1) kullanarak sabitleyiniz.

B1 - Ghidonul este pliat: trageți ghidonul (1) și suportul manșon (2), evitând deteriorarea caburilor.

B2 - Fixați ghidonul (1) pe suportul (2). Alegeți orificiul înclinat dorit pentru reglarea înălțimii ghidonului (1).

B3 - Fixați cablurile cu ajutorul colierelor (1).

B1 - Το τιμόνι είναι διπλωμένο : Τραβήξτε το τιμόνι (1) και τη λαβή υποδοχής (2) αποφεύγοντας να καταστρέψετε τα καλώδια.

B2 - Στερεώστε το τιμόνι (1) στην υποδοχή (2). Επιλέξτε την επιθυμητή επιμήκη οπή για να ρυθμίσετε το ύψος του τιμονιού (1).

B3 - Στερεώστε τα καλώδια με τη βοήθεια των δακτυλίων στήριξης (1).

B1 - Руль в сложенном состоянии: потяните руль (1) и держатель рукоятки (2), избегая повреждения кабелей.

B2 - Закрепите руль (1) на держателе (2). Выберите необходимое прямоугольное отверстие для регулировки руля (1) по высоте.

B3 - Закрепите кабели с помощью хомутов (1).

B1 - Ръчката е сгъната: издърпайте ръчката 1 и държача 2, като внимавате да не повредите кабелите.

B2 - Закрепете ръчката 1 на държача 2. Изберете желаната от вас продълговат отвор, за да регулирате височината на ръчката 1.

B3 - Закрепете кабелите с помощта на скобите 1.

C **MONTAGE DES LAMES - MONTAJE DE LA CUCHILLA - FITTING THE BLADE - DAS MESSER MONTIEREN - MONTAGEM DAS LÂMINAS - MONTAGGIO DELLE LAME - MONTAŽ NOŽY - BİÇAKLARIN MONTAJI - MONTAREA LAMELOR - ΣΥΝΑΡΜΟΛΟΓΗΣΗ ΤΩΝ ΛΕΠΙΔΩ - МОНТАЖ ЛЕЗВИЙ - МОНТИРАНЕ НА ОСТРИЕТАТА**

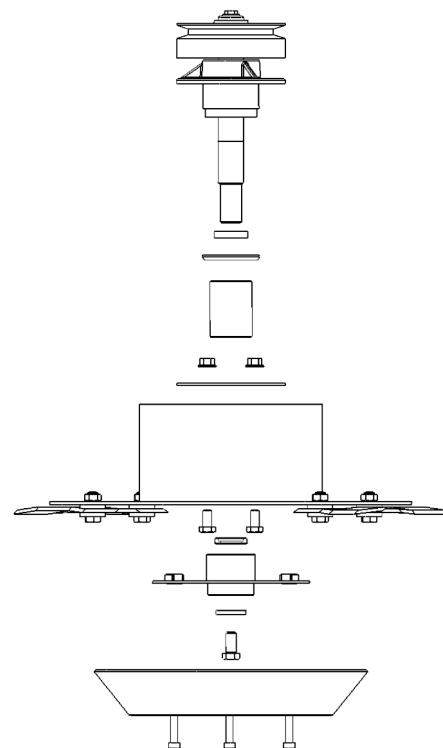
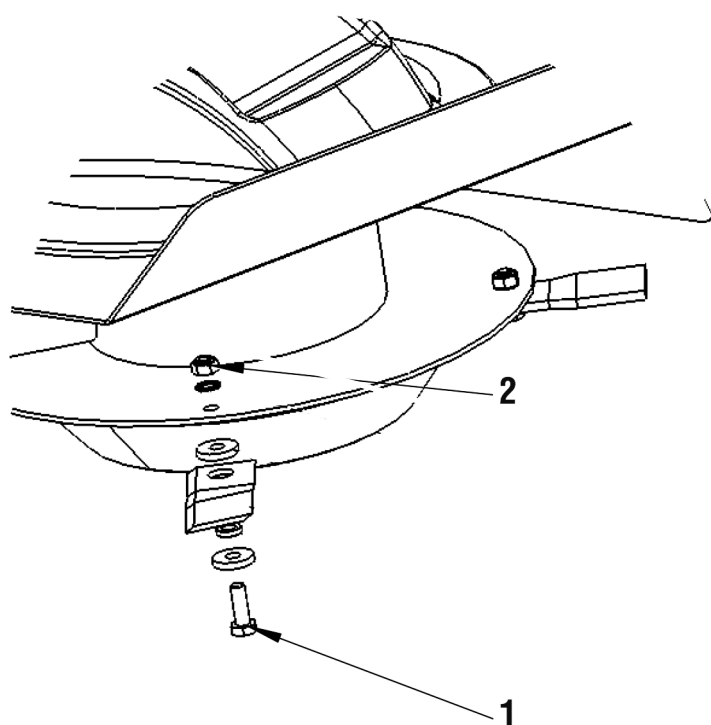

Gants obligatoires

- Retourner ou changer les lames.
- Dévisser les vis (1) et écrou (2) ce qui libère la lame.

⚠ Remonter bien les pièces dans l'ordre du schéma.

Guantes obligatorios

- Dar la vuelta o cambiar las cuchillas.
- Destornillar los tornillos (1) y la tuerca de freno (2) esto dejará libre la cuchilla.

⚠ Volver a montar correctamente las piezas en el orden que aparece en el esquema.

Gloves must be worn

- Turning over or replacing the blades.
- Loosen screw (1) and lock nut (2) to frees the blade.

⚠ Carefully re-install the parts in the order shown on the diagram.

Das Tragen von Handschuhen ist Pflicht!

- Wenden oder wechseln Sie die Messer.
- Lösen Sie die Schrauben (1) und die Sicherung-smutter (2), um das Messer freizugeben.

⚠ Setzen Sie die Bauteile in der abgebildeten Reihenfolge wieder ein.

Luvas obrigatórias

- Virar ou substituir as lâminas.
- Desapertar os parafusos (1) e a porca do travão (2), libertando a lâmina.

⚠ Remontar correctamente as peças por ordem do esquema.

Guanti obbligatori

- Ribaltare o sostituire le lame.
- Svitare le viti (1) e il dado freno (2) per liberare la lama

⚠ Rimontare i pezzi nell'ordine riportato nella figura

Obowiązkowo zakładać rękawice

- Odwrócić lub wymienić noże.
- Odkręcić śruby (1) i nakrętkę blokującą (2) w celu zwolnienia noża.

⚠ Zamontować części zgodnie ze schematem.

Eldiven kullanımı zorunludur

- Bıçakları ters çeviriniz veya değiştiriniz.
- Fren vidalarını (1) ve somununu (2) sökünüz, böylece bıçak serbest hale gelir.

⚠ Parçaları şekilde gösterildiği sırada güzelce tekrar monte ediniz.

Mănuși obligatorii

- Întoarceți sau schimbați lamele.
- Desfaceți șuruburile (1) și piulița de frână (2), ceea ce eliberează lama.

⚠ Remontați piesele în ordinea din desen.

Γάντια απαραίτητα

- Αναστρέψτε ή αλλάξτε τις λεπίδες.
- Ξεβιδώστε τις βίδες (1) και το περικόχλιο φρένου (2), το οποίο ελευθερώνει τη λεπίδα.

⚠ Επανασυνδέστε τα κομμάτια με τη σειρά του διαγράμματος.

Защитные перчатки обязательны

- Проверните или замените лезвия / Для освобождения лезвия отвинтите винты (1) и стопорную гайку (2).

⚠ Установите детали в соответствии со схемой.

Ъкавиците са задължителни

- Обърнете или сменете остриетата.
- Развintете винтовете (1) и законтрящата гайка (2), за да освободите остриетата.

⚠ Монтирайте отново частите в реда, показан на схемата.

D

**UTILISATION DE LA DÉBROUSSAILLEUSE - UTILIZACIÓN DE LE DESBROZADORA -
USE OF THE GRASS-CUTTER - GEBRAUCH DES GESTRÜPPMÄHERS -
UTILIZAÇÃO DA MÁQUINA DE DESBRAVAR - UTILIZZO DEL FALCIATUTTO -
OBSŁUGA WYKASZARKI DO KRZEWÓW - FUNDALIK BIĆME MAKINESİNİN KULLANIMI -
UTILIZAREA MAȘINII DE TUNS IARBA - ΧΡΗΣΗ ΤΟΥ ΕΚΘΑΜΝΩΤΗ -
ИСПОЛЬЗОВАНИЕ КУСТОРЕЗА - НАЧИН НА ИЗПОЛЗВАНЕ НА КОСАЧКАТА ЗА ХРАСТИ**

**PRÉPARATION - PREPARACION - PREPARATION - VORBEREITUNG - PREPARAÇÃO - PREPARAZIONE -
PRZYGOTOWANIE - HAZIRLAMA - E PREGĂTIREA - ΠΡΟΕΤΟΙΜΑΣΙΑ - ПОДГОТОВКА - Е ПОДГОТОВКА**

D1

**PLEIN D'ESSENCE - LLENADO DE ACEITE - PETROL - BENZINTANK - ABASTECIMIENTO DE GASOLINA - PIENO BENZINA - NALEWANIE
PALIWA - BENZİN DOLUMU - UMLEREA CU BENZINĂ - ΠΛΗΡΩΣΗ BENZΙΝΗΣ - ЗАПРАВКА ТОПЛИВОМ - ЗАРЕЖДАНЕ С БЕЗДИН**

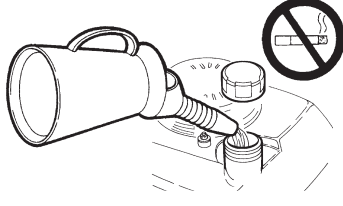
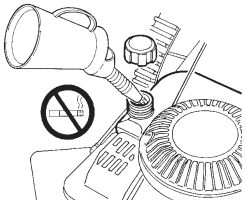
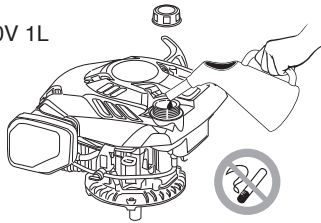
BRIGGS & STRATTON 1,1 L**HONDA** 1,1 L**SUBARU** EA190V 1L

Super ou sans plomb Capacité en essence	Super o sin plomo- Capacidad en gasolina	Super ou sem chumbo Capacidade em gasolina
Super or lead-free Petrol capacity	Super oder Bleifrei Volumen Benzintank	Super o senza piombo Capacità benzina
Super lub bezołowiowa Pojemność zbiornika na benzynę	Super sau fără plumb Capacitate benzină	Süper veya kurşunsuz Benzin kapasitesi
Super ή αμόλυβδη Χωρητικότητα σε βενζίνη	Высокооктановый или неэтилированный бензин Емкость топливного бака	Супер или безоловен бензинов капацитет

D2

PLEIN D'HUILE ET NIVEAU - LLENADO DE ACEITE Y NIVEL - OIL FILLER AND GAUGE - ÖLBEHÄLTER - ABASTECIMIENTO DE ÓLEO E NIVELAMENTO - PIENO OLIO E LIVELLO - UZUPEŁNIANIE OLEJU I KONTROLA POZIOMU - YAĞ DOLUMU VE SEVİYESİ - PLIN DE ULEI ȘI NIVEL - ΠΛΗΡΩΣΗ ΛΑΔΙΟΥ ΚΑΙ ΣΤΑΘΜ - ЗАПРАВКА МАСЛЯНОГО БАКА И ПРОВЕРКА УРОВНЯ - ЗАРЕЖДАНЕ С МАСЛО И НИВО

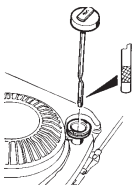
BRIGGS & STRATTON**HONDA**

0,6 L

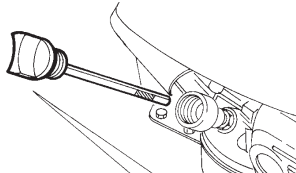

0,55 L

SUBARU

EA190V 0,6L

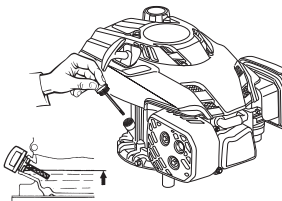

Huile à préconiser → manuel moteur Capacité huile	Zalecany olej → instrukcja silnika Pojemność oleju
Aceite preconizado → guía motor Capacidad aceite	Önerilecek yağ → motor kılavuzu Yağ kapasitesi
Recommended oil → see the motor manual Oil capacity	Ulei de utilizat → vezi manualul motorului Capacitate ulei
Empfohlenes Öl → siehe Motorhandbuch Volumen Ölbehälter	Συνιστώμενο λάδι → εγχειρίδιο κινητήρα Χωρητικότητα σε λάδι
Óleo recomendado → manual motor Capacidade óleo	Рекомендуется использовать масло в соответствии с руководством по эксплуатации двигателя Емкость масляного бака
Olio preconizzato → Manuale motore Capacità olio	Препоръчвано масло → ръководство за двигателя маслен капацитет

E

MISE EN MARCHÉ - PUESTA EN MARCHA - STARTING - EINSCHALTEN - AVVIAMENTO - URUCHOMIENIE - ÇALIŞTIRMA - PUNEREA ÎN FUNCȚIUNE - ΕΚΚΙΝΗΣΗ - ЗАПУСК - Ф ПУСКАНЕ В ДЕЙСТВИЕ

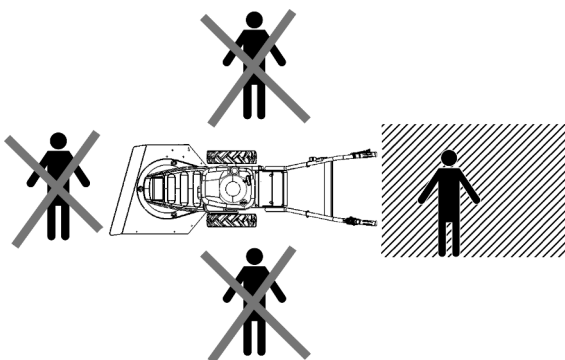

Symbole moteur Símbolo motor Engine symbol Motorsymbol Símbolo do motor	Simbolo motore Symbol silnika Motor simgesi Simbol motor	Εικονοσύμβολο κινητήρα Обозначение двигателя Οзначеніе на двигателя
B&S	HONDA GSV 190	SUBARU KAWA FJ180

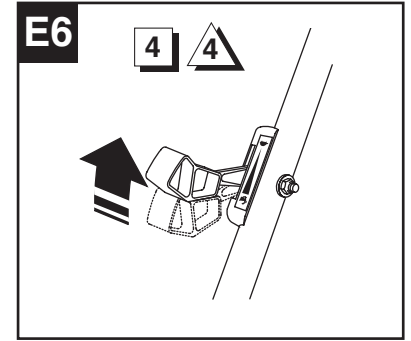
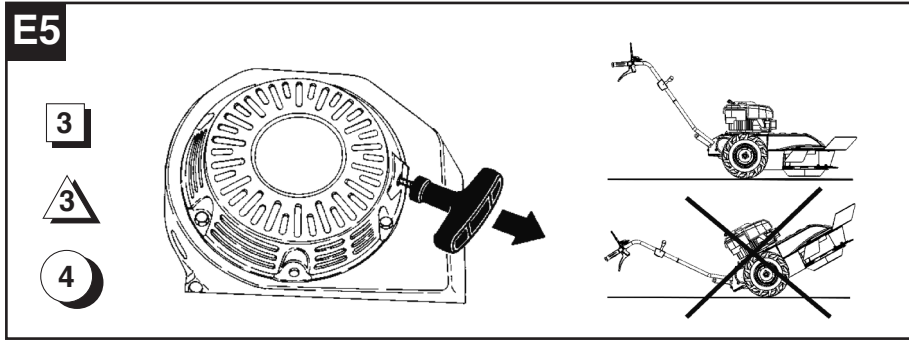
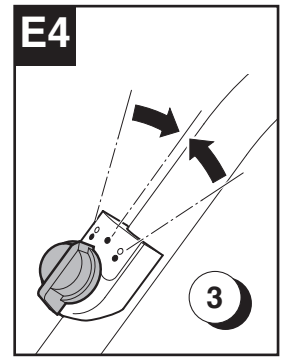
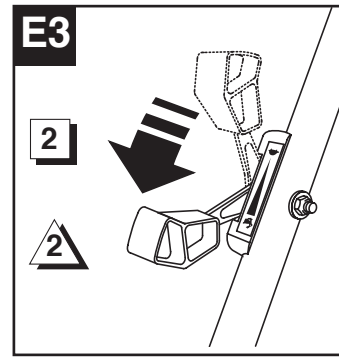
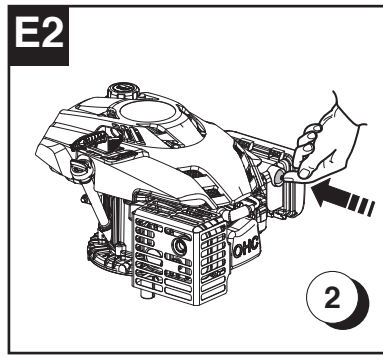
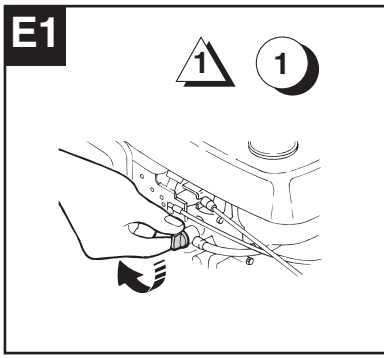

F RÉGLAGE DIFFÉRENTIEL - AJUSTE DE DIFERENCIAL - DIFFERENTIAL SETTING - DIFFERENTIALEINSTELLUNG - AJUSTE DIFERENCIAL - REGOLAZIONE DIFFERENZIALE - REGULACJA MECHANIZMU RÓZNICOWEGO - DIFERANSİYEL AYARI - REGLAREA DIFERENȚIALULUI - ΡΥΘΜΙΣΗ ΑΠΟΚΛΙΣΗΣ - РЕГУЛИРОВКА ДИФФЕРЕНЦИАЛА - РЕГУЛИРАНЕ НА ДИФЕРЕНЦИАЛА

F1 Différentiel 3/4 de tour
Diferencial 3/4 de vuelta
Differential 3/4 of a turn
Differential 3/4-Drehung
Diferencial 3/4 de volta
Differenziale 3/4 di giro

Mechanizm różnicowy 3/4 obrotu
Diferansiyel 3/4 dönüş
Diferențial 3/4 de rotație
Απόκλιση 3/4 στροφής
Дифференциал на 3/4 оборота
Диференциал с оборот я

F2 Différentiel bloqué
Diferencial bloqueado
Differential locked
Differential gesperrt
Diferencial bloqueado
Differenziale bloccato

Mechanizm różnicowy zablokowany
Diferansiyel kilitleti
Diferențial blocat
Φραγή απόκλισης
Дифференциал заблокирован
Блокиран диференциал

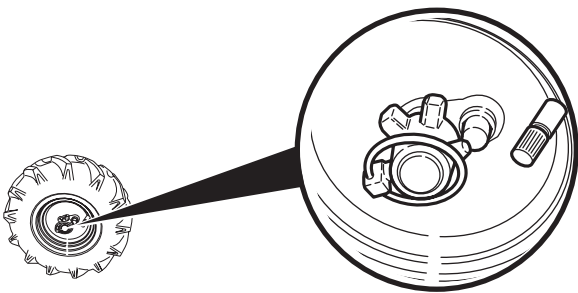

G EMBRAYAGE DE LA LAME - EMBRAGUE DE LA CUCHILLA - BLADE COUPLING - KUPPLUNG DES MESSERS - EMBRAIAGEM DA LÂMINA - INNESTO DELLA LAMA - SPRZĘGŁO NOŻA - ΒΙΣΑΚ ΔΕΒΡΪΥΑΛΙ - AMBREIEREA LAMEI - ΣΥΜΠΛΕΚΤΗΣ ΛΕΠΙΔΑΣ - ВКЛЮЧЕНИЕ ЛЕЗВИЯ - СЪЕДИНИТЕЛ НА ОСТРИЕТО

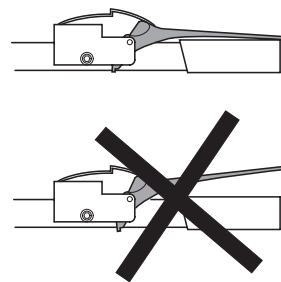
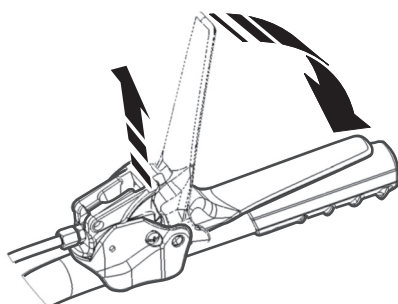

H **MARCHE AVANT EN DÉPLACEMENT OU TRAVAIL - MARCHA HACIA DELANTE EN DESPLAZAMIENTO O TRABAJO - FORWARD MOVEMENT OR WORK - VORWÄRTSGANG FAHRBETRIEB / ARBEITSBETRIEB - FUNCIONAMENTO EM DESLOCAMENTO OU TRABALHO - MARCIA AVANTI PER SPOSTAMENTO O LAVORO PRZEMIESZCZANIE NA BIEGU DO PRZODU LUB PRACA - YER DEĞİŞTİRME VEYA ÇALIŞMA SIRASINDA İLERİ VİTES - MERSUL ÎNAINTE ÎN DEPLASARE SAU ÎN LUCRU - ΚΙΝΗΣΗ ΠΡΟΣ ΤΑ ΕΜΠΡΟΣ ΚΑΤΑ ΤΗ ΜΕΤΑΤΟΠΙΣΗ Ή ΕΡΓΑΣΙΑ - ДВИЖЕНИЕ ВПЕРЕД ПРИ ПЕРЕМЕЩЕНИИ ИЛИ РАБОТЕ - ПРЕДЕН ХОД ПРИ ПРЕМЕСТВАНЕ ИЛИ РАБОТА**

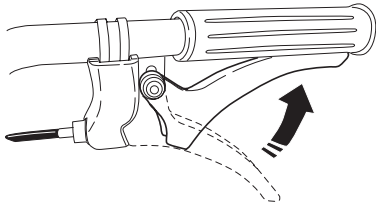

Marche avant
Marcha hacia adelante
Forward gear
Vorwärtsgang
Funcionamento para a frente
Marcia avanti

Bieg do przodu
İleri vites
Mers înainte
Κίνηση προς τα εμπρός
Движение вперед
Преден ход

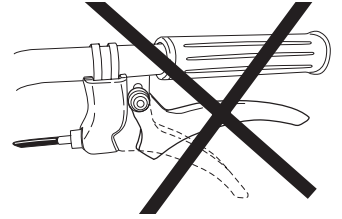

I **ARRÊT DU MOTEUR - PARADA DEL MOTOR - STOPPING THE ENGINE - ABSCHALTEN DES MOTORS PARAGEM DO MOTOR - ARRESTO DEL MOTORE - ZATRZYMANIE SILNIKA - MOTORUN DURDURULMASI - OPRIRERA MOTORULUI - ΠΑΥΣΗ ΤΟΥ ΚΙΝΗΤΗΡΑ - ОСТАНОВ ДВИГАТЕЛЯ - СПИРАНЕ НА ДВИГАТЕЛЯ**

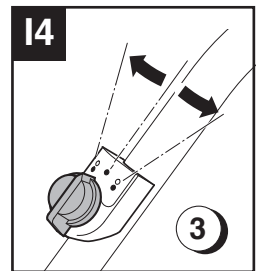
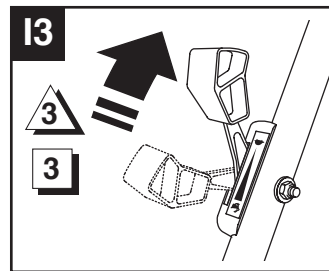
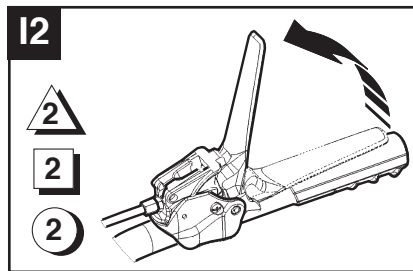
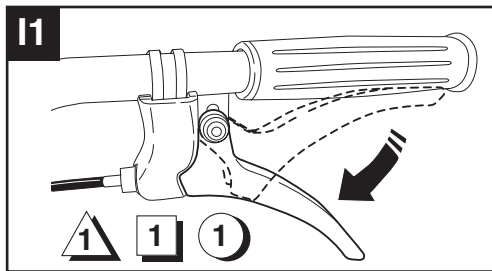

J **FILTRE À AIR / NETTOYAGE DU MOTEUR - FILTRO DE AIRE / LIMPIEZA DEL MOTOR - AIR FILTER / CLEANING THE MOTOR - LUFTFILTER / MOTORREINIGUNG - FILTRO DE AR / LIMPEZA DO MOTOR - FILTRO DELL'ARIA / PULIZIA DEL MOTORE - FILTR POWIETRZA / CZYSZCZENIE SILNIKA - HAVA FİLTRESİ / MOTORUN TEMİZLENMESİ - FILTRU DE AER / CURĂȚARE MOTOR - ΦΙΛΤΡΟ ΑΕΡΟΣ/ΚΑΘΑΡΙΣΜΟΣ ΤΗΣ ΜΗΧΑΝΗΣ - ВОЗДУШНЫЙ ФИЛЬТР / ОЧИСТКА ДВИГАТЕЛЯ - ВЪЗДУШЕ - НФИЛТЪР / ПОЧИСТВАНЕ НА ДВИГАТЕЛЯ**

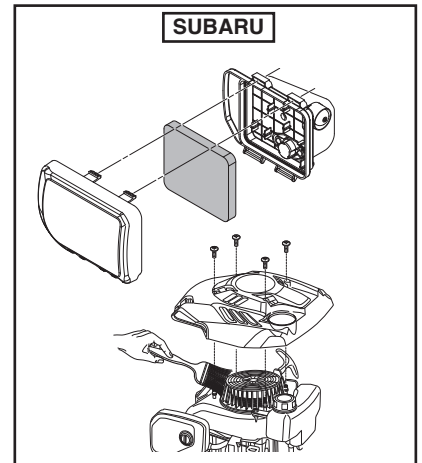
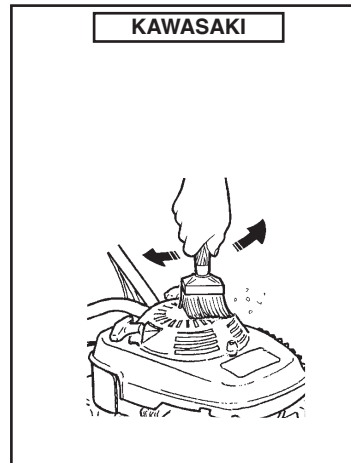
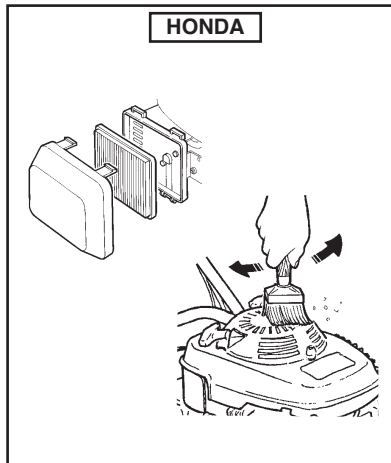
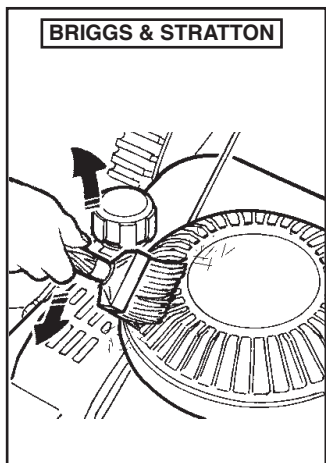

Se conformer au livret d'entretien moteur / Ajustar de acuerdo con el manual de mantenimiento del motor / Follow the instructions in the engine maintenance booklet / Beachten Sie die Wartungsanleitung des Motors /

Respeitar a manutenção do motor / Osservare le istruzioni riportate nel libretto di manutenzione /

Postępować zgodnie z instrukcją konserwacji silnika / Motor bakım kitapçığına uyunuz / Conformafli-vă manualului de întreținere al motorului /

Ακολουθήστε τις οδηγίες από το βιβλιαράκι για τη συντήρηση του κινητήρα /

Смену масла производить в соответствии с графиком проведения технического обслуживания двигателя /

Да се спазва книжка с инструкции за поддържане на двигателя

⚠ Ne pas utiliser de solvant inflammable pour nettoyer l'élément mousse du filtre à air

⚠ No utilice solvente inflamable para limpiar el elemento de espuma de filtro de aire

⚠ Do not use inflammable solvent to clean the air filter's foam rubber element

⚠ Niemals entzündbares Lösemittel benutzen, um den Schaumteil des Luftfilters zu reinigen.

⚠ Não utilizar nenhum solvente inflamável para limpar o elemento "esponja" do filtro de ar

⚠ Non adoperare solventi infiammabili per pulire l'elemento in schiuma del filtro dell'aria

⚠ Nie używać rozpuszczalników łatwopalnych do czyszczenia piankowego elementu filtra powietrza

⚠ Hava filtresinin köpük parçasını temizlemek için yanıcı çözücü kullanmayınız

⚠ Nu utilizați solventi inflamabili pentru curățarea elementelor din spumă ale filtrului de aer.













⚠ Μη χρησιμοποιείτε εύφλεκτο διαλύτη για να καθαρίσετε τα αφρώδη στοιχεία του φίλτρου αέρα

⚠ Запрещается использование легковоспламеняющихся растворителей для очистки губчатого элемента воздушного фильтра.

⚠ Не използвайте лесно запалим разтворител, за да почистите порестия елемент на въздушния филтър

À RÉALISER PAR UN ATELIER AGRÉÉ - A REALIZAR POR UN TALLER AUTORIZADO - TO BE PERFORMED BY AN APPROVED WORKSHOP - VON EINER AUTORISIERTEN WERKSTATT DURCHFÜHREN LASSEN - A REALIZAR POR UM ATELIER AUTORIZADO - DA FAR EFFETTUARE DA UN'OFFICINA AUTORIZZATA - WYKONAĆ W AUTORYZOWANYM WARSZTACIE - YETKİLİ BİR ATÖLYE TARAFINDAN YAPILACAKTIR - A SE REALIZA ÎNTR-UN ATELIER AUTORIZAT - διενεργείται από εξουσιοδοτημένο συνεργείο - ВЫПОЛНЯТЬ В УПОЛНОМОЧЕННЫХ - ДА СЕ ИЗВЪРШИ ОТ ЛИЦЕНЗИРАН СЕРВИЗ

K CHANGEMENT DES COURROIES - CAMBIO DE LAS CORREAS - CHANGING THE BELTS - DIE RIEMEN AUSWECHSELN - SUBSTITUIÇÃO DAS CORREIAS - SOSTITUZIONE DELLE CINGHIE - WYMIANA PASKÓW - KAYIŞLARIN DEĞİŞİMİ - SCHIMBAREA CURELELOR - ΑΛΛΑΓΗ ΙΜΑΝΤΩΝ - ЗАМЕНА РЕМНЕЙ - СМЯНА НА РЕМЪЦИТЕ

- | | | |
|--|---|--|
|  Débrancher la bougie avant toute intervention. |  Desconectar la bujía antes de cualquier intervención. |  Remove the sparkplug before any intervention. |
|  Ziehen Sie immer die Kerze ab! |  Desligar a vela antes de pr ceder a qualquer intervenção. |  Scollegare la candela prima di ogni intervento |
|  Odiłączać świece przed każdą interwencją. |  Her tür müdahaleden önce bujiyi sökünüz. |  Înaintea oricărei intervenții deconectați bujia. |
|  Αποσυνδέστε τον αναφλεκτήρα αφής (μπουζί) πριν από οποιαδήποτε παρέμβαση. |  Отключите свечу перед проведением любых работ по техническому обслуживанию. |  Изключете свещта преди всяка техническа намеса. |

K1 Changement courroie de lame - Cambio correa de cuchilla - Changing the blade belt - Wechsel des Messerriemens - Substituição da correia de lâmina - Sostituzione della cinghia lama - Wymiana paska noża - Вичак kayışının deđişimi - Schimbarea curelelei lamei - Αλλαγή του ιμάντα της λεπίδα - Замена ремня привода лезвия - Смяна на ремъка на остриетата

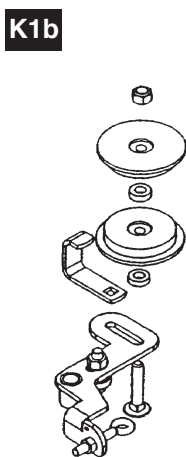
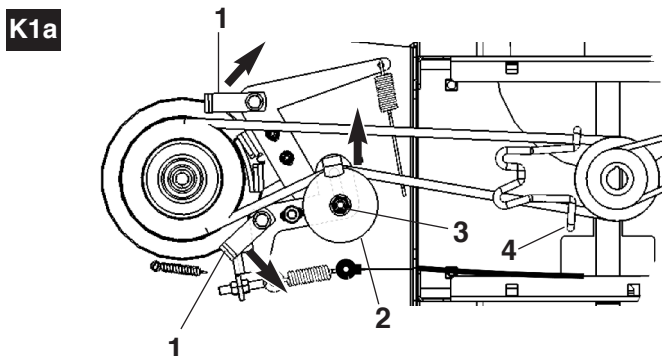

Pour remplacer la courroie.
Desserrer les 2 pattes de débrayage (1). Desserrer l'écrou (3). Et enlever le galet (2) (schéma b). Au remontage bien passer la courroie entre les 2 pattes de la plaque de débrayage (4).
Pour retendre la courroie.
Desserrer l'écrou 3 et déplacer le galet (2) d'environ 5 mm vers l'intérieur.

Para replazar la correa.
Aflojar las 2 presillas de desembrague (1) Aglojar la tuerca (3). Retirar el rodillo (2) (esquema b). En la operación de montaje, pasar correctamente la correa entre las 2 presillas de la placa de desembrague (4).
Para volver a tensar la correa.
Aflojar la tuerca 3 y desplazar el rodillo (2) aproximadamente 5mm hacia el interior.

To replace the belt:
- Loosen the 2 clutch flanges (1).
- Loosen the nut (3). Remove the pulley 2 (Diagram b). When refitting, carefully pass the belt between the 2 clutch plate flanges (4).
To tension the belt:
- Loosen the nut 3 and move the pulley (2) approx. 5mm inwards.

Zum Wechseln des Riemens:
- Lösen Sie die 2 Auskupplungsklauen 1.
- Lösen Sie die Mutter (3). Entfernen Sie die Rolle (2) (Abb. b). Beim Wieder-einbau setzen Sie den Riemen zwischen den 2 Klauen der Auskupplungsplatte (4) ein.
Zum Spannen des Riemens:
- Lösen Sie die Mutter 3 und verschieben die Rolle (2) ca. 5 mm nach innen.

Para substituir a correia:
- Desapertar as 2 patas de desembraiagem 1.
- Desapertar a porca (3). Tírar o rodízio (2) (esquema b). À remontagem, passar correctamente a correia entre as 2 patas da placa de desembraiagem (4).
Para voltar a esticar a correia:
- Desapertar a porca 3 e deslocar o rodízio (2) de cerca de 5 mm para o interior.

Per sostituire la cinghia:
- Allentare le 2 staffe di disinnesto 1.
- Allentare il dado (3). Rimuovere il rullo (2) (figura b) Al momento del rimontaggio, passare la cinghia tra le 2 staffe della lastra di disinnesto (4).
Per tendere di nuovo la cinghia:
- Allentare il dado 3 e spostare il rullo (2) di circa 5 mm verso l'interno.

Wymiana paska:
- Odkręcić 2 prowadnice łożyska oporowego sprzęgła (1). Odkręcić nakrętkę (3). Zdjąć rolękę (2) (schemat b). Przy montażu, prawidłowo przełożyć pasek między 2 prowadnicami tarczy łożyska oporowego sprzęgła (4).
Naciąganie paska:
- Odkręcić nakrętkę 3 i przemieścić rolękę (2) około 5 mm do wnętrza.

Pentru înlocuirea curelei:
- Slăbiți cele 2 limbi de debreriere (1).
- Slăbiți piulița (3).
- Scoateți galetul (2) (schema b).
Pentru remontare, treceți bine cureaua între cele 2 limbi ale plăcii de debreriere (4).
Pentru reintinderea curelei :
- Slăbiți piulița 3 și deplasați galetul (2) aproximativ 5 mm spre interior.

Καίσι deđistirmek için :
- 2 debriyaj tırnađını (1) sökünüz.
- Somunu (3) gevşetiniz.
- Merdaneyi (2) çıkarınız (çizim b).
Yeniden monte ederken, kayışı debriyaj plakasının (4) 2 tırnađı arasından güzelce geçiriniz.
Καίσι yeniden girmek için :
- Somunu 3 gevşetiniz ve merdaneyi (2) içeriye doğru yaklaşık 5 mm kadar hareket ettiriniz.

Για να αντικαταστήσετε τον ιμάντα:
- Ξεσφίξτε τα 2 ποδαράκια της αποσύμπλεξης (1).
- Ξεσφίξτε το περικόχλιο (3).
- Αφαιρέστε τον τροχό κυλίσεως (2) (διάγραμμα β).
Κατά την επανασυναρμολόγηση, περάστε σταθερά τον ιμάντα ανάμεσα στα 2 ποδαράκια της πλακέτας αποσύμπλεξης (4).
Για να ξαναποθετήσετε τον ιμάντα:
- Ξεσφίξτε το περικόχλιο 3 και μετατοπίστε τον τροχό κυλίσεως (2) περίπου 5mm προς τα έσω.

Чтобы заменить ремень:
- Ослабьте 2 лапы выключения (1).
- Ослабьте гайку (3).
- Снимите ролик (2) (схема б).
При обратной сборке правильно установите ремень между 2 лапами пластины выключения (4).
Для подтяжки ремня:
- Ослабьте гайку 3 и переместите ролик (2) приблизительно на 5 мм внутрь.

За да смените ремъка :
Разхлабете 2-те скоби на изключвателя (1). Развинтете гайка (3). Снете ролка (2) (схема б)
При повторното сглобяване прекарайте добре ремъка между 2-те скоби на пластината на изключвателя (4).
За да опнете отново ремъка :
Развинтете гайка 3 и преместете ролка (2) с около 5 mm навътре.

K2 **Changement courroie d'avancement - Cambio de correa de avance - Changing the drive belt - Den Wechsel des Fahrriemens - Substituição da correia de avanço - Sostituzione della cinghia di trasmissione - Wymiana paska przesuwu - İlerleme kayışının deđiřimi - Schimbarea curelei de mers înainte - Αλλαγή του ιμάντα προώθησης - Замена ремня привода передвижения вперед - Смяна на ремька за преден ход**

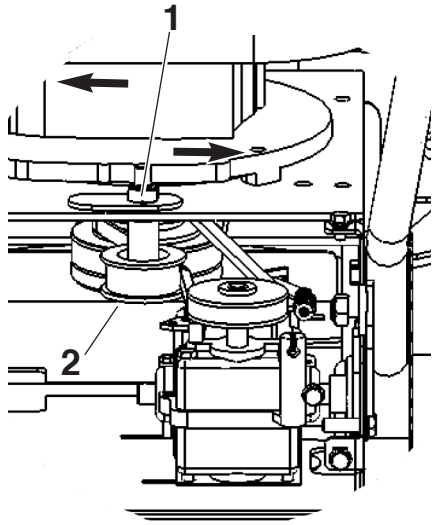

Pour remplacer courroie.
Retirer la courroie de lame (voir K1) desserrer l'écrou (1) et pousser le galet (2) vers la gauche.
Pour retendre courroie.
Desserrer l'écrou (1) et pousser le galet (2) vers la droite.

Para remplazar la correa.
Retirar la correa de cuchilla (véase K1), aflojar la tuerca (1) y empujar el rodillo (2) hacia la izquierda.
Para volver a tensar la correa.
Aflojar la tuerca (1) y empujar el rodillo (2) hacia la derecha.

To replace the belt:
Remove the blade belt (see K1), loosen the nut (1) and push the pulley (2) to the left.
To tension the belt:
Loosen the nut (1) and push the pulley (2) to the right.

Zum Wechseln des Riemens:
Ziehen Sie den Messerriemen ab (siehe K1), lösen die Mutter (1) und drücken die Rolle (2) nach links.
Zum Spannen des Riemens:
Lösen Sie die Mutter (1) und drücken die Rolle (2) nach rechts.

Para substituir a correia:
Tirar a correia de lâmina (ver K1) desapertar a porca (1) e empurrar o rodízio (2) para a esquerda.
Para voltar a esticar a correia:
Desapertar a porca (1) e empurrar o rodízio (2) para a direita.

Per sostituire la cinghia:
Rimuovere la cinghia lama (Vedi K1) allentare il dado (1) e spingere il rullo (2) verso sinistra
Per tendere di nuovo la cinghia:
Allentare il dado (1) e spingere il rullo (2) verso destra.

Wymiana paska:
Wyjąć pasek noża (patrz K1), odkręcić nakrętkę 1 i przesuwać rolkę 2 w lewo.
Naciąganie paska:
Odkręcić nakrętkę 1 i przesuwać rolkę 2 w prawo.

Pentru schimbarea curelei:
Scoateți cureaua lamei (vedeți K1), slăbiți piulița 1 și împingeți la stânga galetul 2.
Pentru reintinderea curelei:
Slăbiți piulița 1 și împingeți galetul 2 la dreapta.

Καίσι deđiřtirmek için :
- Bıçak kayışını çıkarınız (bakınız K1) somunu 1 gevşetiniz ve merdaneyi 2 sola doğru itiniz.
Καίσι yeniden germek için :
- Somunu 1 gevşetiniz ve merdaneyi 2 sağa doğru itiniz.

Για να αντικαταστήσετε τον ιμάντα:
- Αποκρύνετε τον ιμάντα της λεπίδας (βλέπε K1), ξεσφίξτε το περικόχλιο 1 και σπρώξτε τον τροχό κυλίσεως 2 προς τα αριστερά.
Για να ξανατοποθετήσετε τον ιμάν:
- Ξεσφίξτε το περικόχλιο 1 και σπρώξτε τον τροχό κυλίσεως 2 προς τα δεξιά.

Для замены ремня:
- Снимите ремень привода лезвия (см. K1), ослабьте гайку 1 и подайте ролик 2 влево.
Для подтяжки ремня:
- Ослабьте гайку 1 и подайте ролик 2 вправо.

За да смените ремька :
- Издърпайте ремька на острието (виж K1), освободете гайка 1 и избутайте ролка 2 наляво.
За да опънете отново ремька :
- Развинтете гайка 1 и избутайте ролка 2 надясно.

Remontage : Procéder à l'opération inverse - **Montar de nuevo :** proceder a la operación inversa - **Reassembly :** Proceed with the reverse operation - **Wiedereinbau:** die Schritte in entgegengesetzter Reihenfolge ausführen - **Remontagem:** Proceder ao contrário - **Rimontaggio:** Procedere nel modo inverso

Montaj : Postępować w odwrotnej kolejności - **Yeniden montaj :** Ters işlemler uygulayınız - **Remontare:** Procedați în ordine inversă - **Ανασυναρμολόγηση :** Εκτελέστε την αντίστροφη διαδικασία - **При обратной сборке:** Повторите операции в обратном порядке - **Повторно сглобяване:** Повторете действията в обратен ред.

L **CHANGEMENT DES CÂBLES - CAMBIO DE LOS CABLES - CHANGING THE CABLES - KABELWECHSEL - SUBSTITUIÇÃO DOS CABOS - SOSTITUZIONE DEI CAVI - WYMIANA LINEK - KABLOLARIN DEđİřİMİ - SCHIMBAREA CABLURILOR - ΑΛΛΑΓΗ ΚΑΛΩΔΙΩΝ - ЗАМЕНА КАБЕΛΕΪ - СМЯНА НА КАБЕЛИТЕ**

L1 **Changement du câble d'embrayage lame - Cambio del cable de embrague cuchilla - Changing the blade clutch-cable - Wechsel des Messerkupplungskabels - Substituição do cabo de embraiagem da lâmina - Sostituzione del cavo di innesto lama - Wymiana linki sprzęgła noża - Bıçak debriyaj kablosunun deđiřimi - Schimbarea cablului de ambreiere lamă - Αλλαγή του καλωδίου του συμπλέκτη λεπίδας - Замена кабеля включения лезвия - Смяна на кабеля на съединителя за острието**

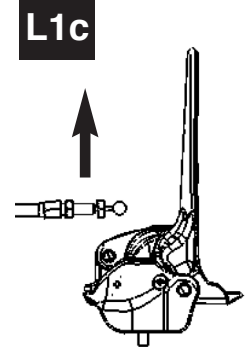
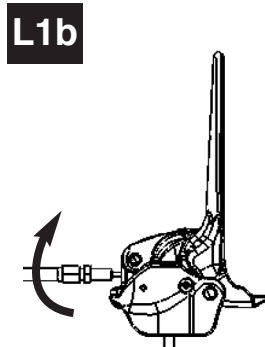
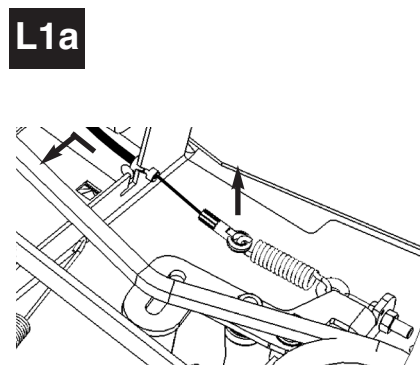

L2 **Changement du câble marche avant - Cambio de los cable marcha hacia delante y atrás - Changing the forward and reverse gear-cable - Wechsel des Vorwärtsgangkabels - Substituição do cabo de funcionamento para a frente - Sostituzione del cavo marcia avanti - Wymiana linki biegu do przodu - İleri vites kablosunun deęişimi - Schimbarea cablului de mers înainte - Αλλαγή του καλωδίου πρόσθιας κίνησης - Замена кабеля движения вперед - Смяна на кабеля за преден ход**

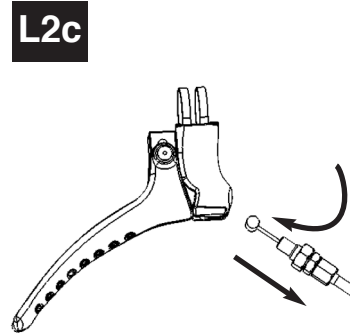
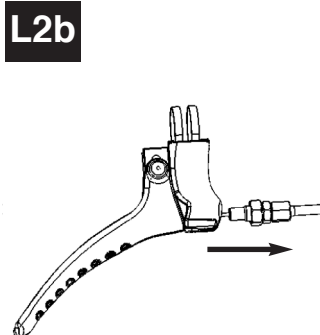
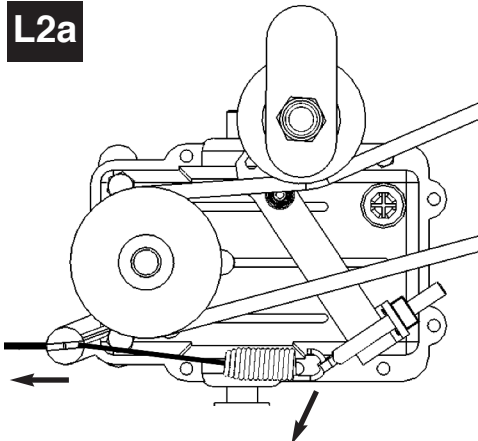

L3 **Réglage câble marche avant, embrayage lame - Ajuste cable marcha hacia delante, marcha atrás o embrague cuchilla - Adjusting the forward and reverse gear-cables and the blade clutch-cable - Kabeleinstellung Vorwärtsgang und Messerkupplung - Ajuste do cabo de funcionamento para a frente ou embraiagem da lâmina - Regolazione cavo marcia avanti, o innesto lama - Regulacja linki biegu do przodu lub sprzęgła noża - İleri vites veya bıçak debriyaj kablosunun ayarı - Reglarea cablului de mers înainte sau ambreiere lamă - Ρύθμιση καλωδίου πρόσθιας κίνησης, ή συμπλέκτης λεπίδας - Регулировка кабеля движения вперед или включения лезвия - Регулиране на кабеля за преден ход или на съединителя за острието**

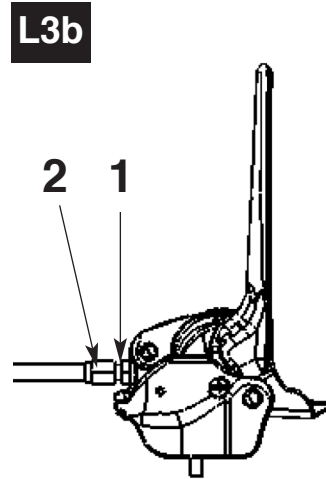
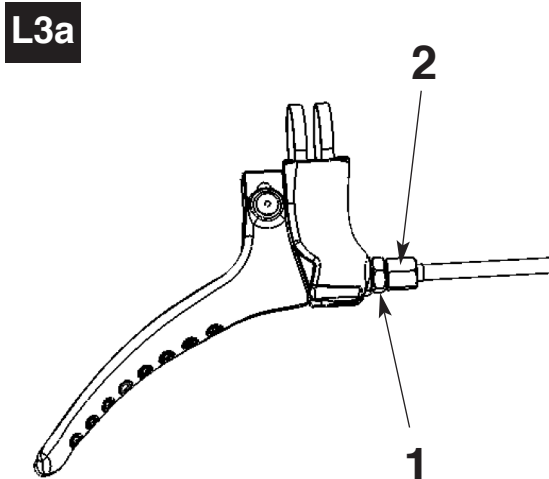

<p>Desserrer le contre écrou (1) Desserrer la vis centrale (2) de 2 à 3 tours Bloquer le contre écrou (1) Répéter cette manœuvre si nécessaire</p>	<p>Aflojar la contratuercas (1). Aflojar el tornillo central (2) 2 ó 3 vueltas. Bloquear la contratuercas (1). Repetir esta maniobra si necesario</p>	<p>Loosen the locking nut (1). Loosen the centre screw (2) 2 to 3 turns. Lock the locking nut (1). Repeat the operation if necessary</p>	<p>Lösen Sie die Gegenmutter (1). Lösen Sie die mittige Schraube (2) 2 um 3 Umdrehungen. Blockieren Sie die Gegenmutter (1). Diesen Vorgang gegebenenfalls wiederholen</p>
<p>Desapertar a contra porca (1). Desapertar o parafuso central (2) de 2 a 3 voltas. Bloquear a contra porca (1). Repetir esta manobra se necessário</p>	<p>Allentare il controddado (1). Allentare la vite centrale (2) di 2-3 giri. Bloccare il controddado (1). Ripetere la manovra se necessario</p>	<p>Odkręcić nakrętkę kontruującą (1). Odkręcić środkową śrubę o (2) do 3 obrotów. Zablokować nakrętkę kontruującą (1). Powtórzyć czynności, jeżeli zachodzi potrzeba</p>	<p>Kilit somununu (1) gevşetiniz. Orta vidayı (2) veya 3 kez döndürerek gevşetiniz Kilit somunu (1) sıkıştırınız. Gerekirse bu işlemi tekrarlayınız</p>
<p>Slăbiți contra-piulița 1. Slăbiți șurubul central 2-3 ture. Blocați contra-piulița 1. Repetati această manevră dacă este necesar.</p>	<p>Εξοφίξτε το αντιπερικόχλιο (κόντρα παξιμάδι) 1. Εξοφίξτε την κεντρική βίδα με 2 ή 3 στροφές. Φράξτε το αντιπερικόχλιο 1 Επαναλάβετε αυτή τη διαδικασία χειρισμού εάν είναι απαραίτητο</p>	<p>Ослабьте контргайку 1. Ослабьте центральный винт на 2-3 оборота. Заблокируйте контргайку 1. При необходимости повторите данную операцию.</p>	<p>Освободете контрагайка 1. Развийте главния винт с 2, 3 завъртания. Затегнете контрагайка 1. Ако е необходимо повторете тези действия</p>

Remontage : Procéder à l'opération inverse - **Montar de nuevo** : proceder a la operación inversa - **Reassembly** : Proceed with the reverse operation - **Wiedereinbau** : die Schritte in entgegengesetzter Reihenfolge ausführen - **Remontagem** : Proceder ao contrário - **Rimontaggio** : Procedere nel modo inverso

Montaż : Postępować w odwrotnej kolejności - **Yeniden montaj** : Ters işlemi uygulayınız - **Remontare** : Procedați în ordine inversă - **Ανασυναρμολόγηση** : Εκτελέστε την ανάστροφη διαδικασία - **При обратной сборке** : Повторите операции в обратном порядке - **Повторно сглобяване** : Повторете действията в обратен ред.

M

PROBLEME DE TRACTION - PROBLEMA DE TRACCIÓN - TRACTION PROBLEMS - TRAKTIONSPROBLEM - PROBLEMA DE TRACÇÃO - PROBLEMI DI TRAZIONE - PROBLEMY Z NAPĘDEM - ÇEKİM SORUNU - PROBLEME CU TRACȚIUNEA - ΠΡΟΒΛΗΜΑ ΕΛΞΗΣ - ПРОБЛЕМЫ С ТЯГОЙ - ПРОБЛЕМИ С ТЯГАТА

M1

Retendre le câble d'avance à la poignée (Voir L3a).
 Volver a tensar el cable de avance en el asa (véase L3a).
 Tension the drive cable on the handle (see L3a).
 Spannen Sie das Vorwärtsgangkabel am Hebel (siehe L3a).
 Voltar a esticar o cabo de avanço à pega (Ver L3a).
 Tendere di nuovo il cavo di trasmissione all'altezza della manopola (vedi L3a)

Naciğnaç linkę biegu do przodu przy dźwigni (patrz L3a)
 İlerletme kablosunu koldan yeniden geriniz (Bakınız L3a)
 Reİntindeđi cablu de mers İnainte la mİner (vedeđi L3a)
 Ξανασφίξτε το καλώδιο πρόωθησης στη λαβή (βλέπε L3a)
 Натяните кабель заранее с помощью рукоятки (см. L3a)
 Опънете отново кабела за ход напред с ръката (виж L3a)

M2

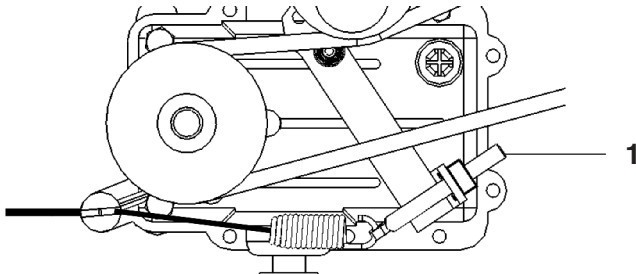

Si le réglage est insuffisant visser la vis 1
 Si el ajuste no es suficiente atornillar el tornillo 1
 If there is insufficient adjustment, tighten the screw 1.
 Wenn die Einstellung nicht genügt ziehen die Schraube 1 fest.
 Se o ajuste for insuficiente apertar o parafuso 1
 Qualora la regolazione risultasse insufficiente, avvitare la vite 1.
 Jeżeli regulacja nie jest wystarczająca, przykręcić śrubę 1.
 Ayar yeterli deđilse, vidayı 1 sıkınız.
 Dacă reglajul nu este suficient, strİngeđi șurubul 1.
 Αν η ρύθμιση είναι ανεπαρκής, βιδώστε τη βίδα 1.
 При недостаточности регулировки, затяните винт 1.
 Ако регулирането е недостатъчно, затегнете винт 1.

N

ENTRETIEN PÉRIODIQUE - MANTENIMIENTO PERIÓDICO - PERIODIC MAINTENANCE - PERIODISCHE WARTUNG - MANUTENÇÃO PERIÓDICA - MANUTENZIONE PERIODICA - KONSERWACJA OKRESOWA - PERİYODİK BAKIM - İNTREȚINEREA PERIODICĂ - ΠΕΡΙΟΔΙΚΗ ΣΥΝΤΗΡΗΣΗ - ПЕРИОДИЧЕСКОЕ ТЕХНИЧЕСКОЕ ОБСЛУЖИВАНИЕ - ПЕРИОДИЧНО ПОДДЪРЖАНЕ

Moteur : 1ère vidange au bout de 5 heures, ensuite toutes les 25 heures de marche. Se conformer au livret d'entretien moteur.

Resserrer l'ensemble des boulons de la machine au bout de 5 heures de marche. Vérifier ensuite périodiquement.

Boîtier réducteur : vérification du niveau d'huile au minimum toutes les 100 heures d'utilisation. Niveau nécessaire 25 mm par rapport au bord supérieur après le bouchon. Qualité huile SAE 10 W-30 classe SG ou SF.

Changement garniture frein de lame toute les 100 heures d'utilisation.

Motor : primer vaciado al cabo de 5 horas, después cada 25 horas de funcionamiento. Ajustar de acuerdo con el manual de mantenimiento del motor.

Apretar el conjunto de pernos de la máquina al cabo de 5 horas de funcionamiento. Después, realizar comprobaciones periódicas.

Caja de reductor : comprobación del nivel de aceite al menos cada 100 horas de uso. Nivel necesario de 25mm en relación con el borde superior por debajo del tapón. Calidad del aceite : SAE 10W-30 Clase SG o SF.

Cambio guarnición freno de cuchilla cada 100 horas de utilización.

Engine: 1st oil change after 5 hours and then every 25 hours of operation. Follow the instructions in the engine maintenance booklet.

Tighten all the bolts in the machine after 5 hours of operation. Then check them periodically.

Reduction gearbox
 Checking the oil level at least every 100 hours of use. Level required: 25mm from the upper edge after the cap. Oil quality: SAE 10W-30 - Class SG or SF.
Changing the blade brake lining every 100 hours of operation

Motor: 1. Ölwechsel nach 5 Betriebsstunden, danach alle 25 Betriebsstunden. Beachten Sie die Wartungsanleitung des Motors.

Ziehen Sie alle Maschinen-schrauben nach 5 Betriebsstunden nach. Kontrollieren Sie sie anschließend in regelmäßigen Abständen.

Untersetzungsgetriebe:
 Kontrollieren Sie das Ölniveau mindestens alle 100 Betriebsstunden. Notwendiger Ölpegel: 25mm zum oberen Rand nach der Schraube.
 Öqualität: SAE 10W-30 - Kategorie SG oder SF.
Wechseln Sie den Messer-bremsbelag alle 100 Betriebsstunden aus.

Motor: 1ª mudança de óleo após 5 horas, e após 25 horas de funcionamento. Respeitar a manutenção do motor.

Voltar a apertar o conjunto das cavilhas da máquina após 5 horas de funcionamento. Depois verificar periodicamente.

Caixa redutora
 Verificação do nível de óleo no mínimo às 100 horas de utilização. Nivel necessário 25 mm em relação à extremidade superior após a tampa.
 Qualidade óleo: SAE 10W-30 - Classe SG ou SF.
Substituição da guarnição do travão de lâmina às 100 horas de utilização

Motore: 1° cambio olio dopo 5 ore, in seguito ogni 25 ore di funzionamento. Osservare le istruzioni riportate nel libretto di manutenzione.

Stringere tutti i bulloni della macchina dopo 5 ore di funzionamento. Controllare poi periodicamente.

Scatola riduttore
 Controllo del livello dell'olio almeno ogni 100 ore. Livello richiesto 25 mm rispetto al bordo superiore dopo il tappo. Qualità olio: SAE 10W-30 - Classe SG o SF.
Sostituzione della guarnizione del freno di lama ogni 100 ore

Silnik: 1 wymiana oleju po 5 godzinach, następnie co 25 godzin pracy. Postępować zgodnie z instrukcją konserwacji silnika.

Dokręcić wszystkie śruby maszyny po 5 godzinach pracy. Następnie sprawdzić okresowo.

Obudowa przekładni
 Kontrola poziomu oleju minimum co 100 godzin pracy. Minimalny poziom musi znajdować się 25 mm w stosunku do górnej krawędzi za korkiem. Jakość oleju: SAE 10W-30 - Klasa SG lub SF.
Wymiana okładzin hamulca noża co 100 godzin pracy

Motor: 1. Yağ deđiştirme 5 saatin ardından, daha sonra her 25 saatin ardından. Motor bakım kitapçığına uyunuz.

Her 5 saat kullanımdan ardından makinenin tüm somunlarını sıkınız.

Daha sonra periyodik olarak kontrol ediniz.
 Devir düşürücü kutu
 Yağ seviyesini en az her 100 saatlik kullanımdan sonra kontrol ediniz. Gereklİ seviye kapaktan sonraki üst kenara göre 25mm'dir Yağ kalitesi : SAE 10W-30 - SG veya SF sınıfı.

Bıçak fren balatasını her 100 saatlik kullanım sonrasında deđiştiriniz

Motor: Prima golire după 5 ore, apoi la fiecare 25 ore de mers. Conformafi-vă manualului de întreținere al motorului.

Restrİngeđi ansamblul șuruburilor mașinii după 5 ore de mers. Apoi verificați periodic.

Cutie reductor
 Verificați nivelul uleiului cel puțin la fiecare 100 ore de utilizare.
 Nivel necesar 25 mm în raport cu marginea superioară după buton. Calitate ulei: SAE 10W-30 - clasa SG sau SF.
Schimbare garnitură frână lamă la fiecare 100 ore de utilizare

Κινητήρας: Πρώτη εκκένωση μετά από πέντε ώρες, κατόπιν αυτής, κάθε 25 ώρες χρήσης της μηχανής.
Ακολουθήστε τις οδηγίες από το βιβλιαράκι για τη συντήρηση του κινητήρα.

Ξανασιφίξτε το σύνολο των μπουλονιών της μηχανής μετά από 5 ώρες χρήσης.

Ακολουθώντας πραγματοποιήστε περιοδικό επανέλεγχο.

Κιβώτιο μειωτήρα

Επαλήθευση της στάθμης του λαδιού τουλάχιστον κάθε 100 ώρες χρήσης. Απαραίτητη στάθμη 25mm, συγκρινόμενη με το υψηλότερο επίπεδο μετά το πόμα. Ποιότητα λαδιού: SAE 10W-30 – Τάξη SG ή SF.
Αλλαγή του τακακιού φρένων της λεπίδας, κάθε 100 ώρες χρήσης

Двигатель: 1-я смена масла после 5 часов работы, затем – каждые 25 часов работы. Смену масла производить в соответствии с графиком проведения технического обслуживания двигателя.

Затяните все болты машины после 5 часов работы. В дальнейшем производите периодическую проверку.

Κορβκα ρεдукτορα

Проверьте уровень масла не реже, чем через каждые 100 часов работы. Требуемый уровень: 25 миллиметров по отношению к верхнему краю ниже пробки. Качество масла: SAE 10W-30 - Класс SG или SF.

Производите смену тормозной колодки лезвия после каждых 100 часов работы.

Двигателя: 1-во изпразване след 5 часа, а след това на всеки 25 часа работа.

Да се спазва книжка с инструкции за поддръжане на двигателя.

Да се затегнат всички крепежни елементи на машината след 5 часова работа.

След това периодически да се проверяват.

Κυτία ρεдукτορ

Да се проверява нивото на маслото най-малко на всеки 100 часа употреба. Необходимо ниво 25 mm спрямо горния ръб след запушалката. Качество на маслото : SAE 10W-30 – Клас SG или SF.

Да се сменя спирачната накладка на острието на всеки 100 часа употреба.

O AUTOCOLLANT - SIGLAS - SYMBOLS - SYMBOLE - AUTOCOLANTE - ADESIVO - NAKLEJKA - ETİKET - AUTO-COLANT - ΑΥΤΟΚΟΛΛΗΤΟ - наклейка - СТИКЕР

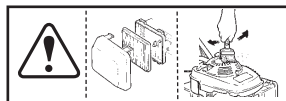

- Nettoyage du moteur
- Limpieza del motore
- Engine cleaning
- Motorreinigung
- Limpeza do motor
- Pulizia del motore
- Czyszczenie silnika
- Motorun temizlenmesi
- Curățare motor
- ΚΑΘΑΡΙΣΜΟΣ ΤΗΣ ΜΗΧΑΝΗΣ
- ОЧИСТКА ДВИГАТЕЛЯ
- ПОЧИСТВАНЕ НА ДВИГАТЕЛЯ



- Éloigner pieds et mains, lame rotative risque de sectionnement
- Aleje los pies y las manos cuchilla rotativa - peligro de corte
- Rotating blade: keep hands and feet away. Risk of severing.
- Hände und Füße fernhalten, Drehmesser, Durchtrennungsfahr
- Afastar os pés e as mãos da lâmina rotativa, risco de corte
- Allontanare mani e piedi, lama rotante pericolo di taglio
- Ręce i nogi należy utrzymywać w bezpiecznej odległości, nóż obrotowy grozi obrażeniami ciała
- Ayak ve elleri uzak tutunuz, döner bıçak, kesilme tehlikesi
- fiinefli departe mâinile și picioarele, lama rotativă prezintă risc de secționare
- Απομακρύνετε πόδια και χέρια, η περιστρεφόμενη λεπίδα αποτελεί κίνδυνο τεμαχισμού
- Держите руки и ноги на безопасном расстоянии во избежание порезов при вращении лезвия
- Дръжте на разстояние краката и ръцете – опасност от прерязване с въртящото се острие



- Poignée d'embrayage lame
- Empuñadura de embrague cuchilla
- Blade clutch handle
- Messer - kupplungs - hebel
- Pega de embraiaçgem da lâmina
- Leva innesto lama
- Dźwignia sprzęgła noża
- Bıçak debriyaj kolu
- Mâner ambreiere lamă
- Λαβή συμπλέκτης λεπίδας
- Рукоятка включения лезвия
- Ръчка на съединителя за острието



- Poignée embrayage marche avant
- Empuñadura embrague marcha hacia delante
- Forward clutch lever
- Kupplungshebel Vorwärtsgang
- Pega de embraiaçgem de funcionamento para a frente
- Leva della frizione marcia avanti
- Dźwignia sprzęgła biegu do przodu
- İleri vites debriyaj kolu
- Mâner ambreiere mers înainte
- Λαβή συμπλέκτης πρόσθιας κίνησης
- Рукоятка включения переднего хода
- Ръчка на съединителя за преден ход



- Commande de gaz
- Mando de gases
- Accelerator
- Gashebel
- Comando de gás
- Comando del gas
- Sterowanie gazem
- Gaz anahtar
- Comandă accelerație
- Χειριστήριο ελέγχου ισχύος
- Управление газом
- Газово управление

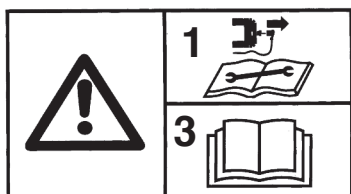

- 1 - Déconnecter la bougie avant tout entretien de réparation
- 2 - Lame rotative attention aux projections
- 3 - Lire le manuel d'utilisation
- 4 - Respect des distances de sécurité

- 1 - Vor jeder Wartung und Reparatur die Zündkerze abklemmen
- 2 - Drehmesser, Vorsicht Schleudergefahr
- 3 - Das Bedienungshandbuch lesen
- 4 - Sicherheitsabstände einhalten

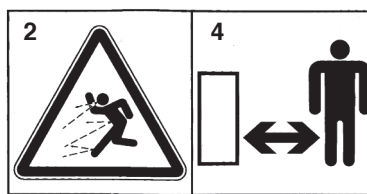

- 1 - Odłączyć świecę przed konserwacją i naprawami
- 2 - Nóż obrotowy - uwaga odpryski
- 3 - Przeczytać instrukcję obsługi
- 4 - Zachować bezpieczną odległość

- 1 - Αποσυνδέστε το μπουζί πριν από οποιαδήποτε απόπειρα επισκευής
- 2 - Περιστροφική λεπίδα προσοχή στις προβολές
- 3 - Διαβάστε το εγχειρίδιο οδηγιών
- 4 - Κρατήστε τις αποστάσεις ασφαλείας

- 1 - Desconecte la bujía previamente a cualquier mantenimiento de reparación
- 2 - Cuchilla rotativa cuidado con las proyecciones
- 3 - Léase la guía de utilización
- 4 - Respete las distancias de seguridad

- 1 - Desligar a vela antes de proceder a cualquier manutenção de reparaçã
- 2 - Lâmina rotativa, cuidado com as projeções
- 3 - Ler o manual de utilização
- 4 - Respeitar as distâncias de segurança

- 1 - Her tür müdahale den önce bujileri sökünüz
- 2 - Döner bıçak fırlatmalara dikkat ediniz
- 3 - Kullanma kılavuzunu okuyunuz
- 4 - Güvenlik mesafelerine uyunuz

- 1 - Перед проведением любых работ по ремонту и техническому обслуживанию отключите свечу
- 2 - При вращении лезвия остерегайтесь выбросов
- 3 - Прочтите руководство по эксплуатации
- 4 - Соблюдайте безопасное расстояние

- 1 - Disconnect the sparkplug before any maintenance or repair work.
- 2 - Lame rotative attention aux projections.
- 3 - Read the user's manual.
- 4 - Keep safety distances.

- 1 - Scollegare la candela prima di effettuare operazioni di pulizia o di manutenzione
- 2 - Lama rotante attenzione alle proiezioni
- 3 - Leggere le istruzioni d'uso
- 4 - Osservare le distanze di sicurezza

- 1 - Deconectați bujia înainte de orice reparație
- 2 - Lamă rotativă, atenție la proiectile
- 3 - Citiți manualul de utilizare
- 4 - Respectați distanțele de siguranță

- 1 - Изключете свещта преди всеки ремонт за поддръжка
- 2 - Въртящо се острие - да се внимава за изхвърляния на отломки
- 3 - Прочетете ръководството за използване
- 4 - Спазвайте разстоянието за безопасност

P **CARACTÉRISTIQUES TECHNIQUES - CARACTERISTICAS TECNICAS - TECHNICAL SPECIFICATIONS - TECHNISCHE DATEN - CARACTERÍSTICAS TÉCNICAS - CARATTERISTICHE TECNICHE - DANE TECHNICZNE - TEKNİK ÖZELLİKLER - CARACTERISTICI TECHNICE - ΤΕΧΝΙΚΑ ΧΑΡΑΚΤΗΡΙΣΤΙΚΑ - ТЕХНИЧЕСКИЕ ХАРАКТЕРИСТИКИ - ТЕХНИЧЕСКИ ХАРАКТЕРИСТИКИ**

1 - Poids - Peso - Weight - Gewicht - Peso - Waga - Αğırlık - Greutate - Βάρος - ΠΒес - Тегло

2 - • Puissance nette. La puissance du moteur indiquée dans ce document est une puissance nette obtenue par l'essai d'un moteur de série selon la norme SAE J 1349 à une vitesse de rotation donnée. La puissance d'un autre moteur de production peut être différente de cette valeur indiquée. La puissance réelle d'un moteur installé sur une machine dépendra de différents facteurs comme la vitesse de rotation, les conditions de température, d'humidité, de pression atmosphérique, de maintenance et autres.

• Potencia neta. La potencia del motor indicada en este documento es una potencia neta obtenida por la prueba de un motor de serie según la norma SAE J 1349 a una velocidad de rotación dada. La potencia de otro motor de producción puede ser diferente de este valor indicado. La potencia real de un motor instalado en una máquina dependerá de diferentes factores, como la velocidad de rotación, las condiciones de temperatura, humedad, presión atmosférica, mantenimiento y demás.

• Net output. The engine power indicated in this document is the net output obtained by testing an engine from a production run according to Standard SAE J 1349 at a given speed of rotation. The power of another production run engine may differ from this indicated value. The actual power of an engine installed in a machine depends on various factors such as the speed of rotation, the temperature, humidity, atmospheric pressure and maintenance conditions and other factors.

• Nutzleistung. Die hier angegebene Motorleistung entspricht einer Nutzleistung, die in einer Prüfung an einem Serienmotor gemäß Norm SAE J 1349 bei einer bestimmten Drehzahl erzielt wurde. Die Leistung eines anderen Produktionsmotors kann von dem hier angegebenen Wert abweichen. Die effektive Leistung eines in einer Maschine eingebauten Motors hängt von verschiedenen Faktoren wie Drehzahl, Temperatur, Feuchtigkeit, Luftdruck, Wartung usw. ab.

• Potência líquida. A potência do motor indicada neste documento é uma potência líquida obtida pelo ensaio de um motor de série segundo a norma SAE J 1349 numa determinada velocidade de rotação. A potência de outro motor de produção pode ser diferente deste valor indicado. A potência real de um motor instalado numa máquina dependerá de diferentes factores como a velocidade de rotação, as condições de temperatura, humidade, pressão atmosférica, manutenção e outros.

• Potenza netta. La potenza del motore indicata nel presente documento è la potenza netta ottenuta su un motore di serie ai sensi della norma SAE J 1349 ad una data velocità di rotazione. La potenza di un altro motore di produzione può risultare diversa da quella indicata. La potenza effettiva del motore installato sulla macchina può variare in funzione di diversi fattori quali la velocità di rotazione, la temperatura, l'umidità, la pressione atmosferica, la manutenzione, ecc.

• Moc netto. Moc silnika podana w tym dokumencie jest mocą netto uzyskaną w czasie prób wykonanych na silniku seryjnym zgodnie z normą SAE J 1349 przy danej prędkości obrotowej. Moc innego wyprodukowanego silnika może różnić się od podanej wartości. Moc rzeczywista silnika zainstalowanego na maszynie zależy od różnych czynników takich jak prędkość obrotowa, temperatura, wilgotność, ciśnienie atmosferyczne, obsługa techniczna i inne.

• Net güç. Bu belgede belirtilen motor gücü verilen bir döner hızda SAE J 1349 standardına göre bir motor esas alınarak test ederek elde edilen net güçtür. Başka bir motorun gücü belirtilen değerde farklı olabilir. Bir makineye kurulan motorun gerçek gücü döner hızı, sıcaklık şartları, nem, atmosfer basıncı, bakım ve benzeri durumlardan kaynaklanan farklı etmenlere dayanır.

• Puterea netă. Puterea motorului indicată în acest document este o putere netă obținută prin testarea unui motor de serie conform normei SAE J 1349 la o viteză de rotație dată. Puterea unui alt motor de serie poate fi diferită de această valoare indicată. Puterea reală a unui motor instalat pe o mașină va depinde de diferiți factori precum viteza de rotație, condițiile de temperatură, de umiditate, de presiune atmosferică, de întreținere și altele.

• Καθαρή ισχύς - Η ισχύς του μοτέρ που αναφέρεται σε αυτό το έγγραφο είναι καθαρή ισχύς η οποία έχει επιτευχθεί με δοκιμή κανονικού μοτέρ σύμφωνα με το πρότυπο SAE J 1349 με δεδομένη ταχύτητα περιστροφής. Η ισχύς άλλου μοτέρ παραγωγής μπορεί να είναι διαφορετική από την αναφερόμενη τιμή. Η πραγματική ισχύς μοτέρ τοποθετημένου σε μηχανή εξαρτάται από διάφορους παράγοντες όπως η ταχύτητα περιστροφής, οι συνθήκες θερμοκρασίας, υγρασίας, ατμοσφαιρικής πίεσης, συντήρησης και άλλες.

• Полезная мощность - Мощность двигателя, указанная в данном документе, является полезной мощностью полученной при испытаниях серийного двигателя в соответствии с нормативным требованием SAE J 1349 при вращении с заданной скоростью. Мощность другого изготовленного мотора может отличаться от указанного значения. Реальная мощность двигателя, установленного на механизме, будет зависеть от различных факторов, таких как скорость вращения, температура окружающей среды, влажность, атмосферное давление, обслуживание и других.

• Нетна мощност. Мощността на двигателя, посочена в този документ представлява нетна мощност, получена при изпробване на двигател серийно про-изводствo според стандарт SAE J 1349 при дадена скорост на въртене. Мощността на друг двигател от може да бъде различна от тази посочена стойност. Реалната мощност на двигател, монтиран на дадена машина, ще зависи от различни фактори като скорост навъртене, температура, влажност, атмосферно налягане, техническо обслужване и други.

3 - Pour un régime moteur (tr/min) - para un régimen motor (rv/min) - For engine revolutions (rpm) - bei Motordrehzahl (U/Min) - para um regime motore (giri/min) - dla prędkości obrotowej silnika (obr./min) - Motor devir hızı (dev/dk) - pentru un regim motor (rot/min) - για ταχύτητα μηχανής (σ.α.λ.) - для оборотов двигателя (об./мин) - за режим на двигателя (об./мин)

4 - Puissance nominale - Potencia nominal - Nominal power - Nennleistung - Potência nominal - Potenza nominale - Nominalna - Nominal güç - Putere nominală - Ονομαστική ισχύς - Номинальная мощность - Номинална мощност

5 - Régime moteur nominale (tr/min) - Régimen motor nominal (rv/min) - Nominal engine revolutions (rpm) - Motornendrehzahl (U/Min) - Regime moto nominal (rpm) - Regime motore nominale (giri/min) - Nominalna prędkość obrotowa silnika (obr./min) - Nominal motor devri (dev/dk) - Regim motor nominal (rot/min) - Ονομαστική ταχύτητα μηχανής (σ.α.λ.) - Номинальный режим двигателя (об./мин) - Номинален режим на двигателя (об./мин)

6 - Niveau de puissance acoustique garantie (selon directive 2000/14/CE) - Nivel de potencia acústica garantizada (según la Directiva 2000/14/CE) - Guaranteed acoustic pressure level (as per Directive 2000/14/CE) - Garantiertes Schalleistungspegel (gemäß Richtlinie 2000/14/CE) - Nivel de potencia acústica garantida (segundo directivas 2000/14/CE) - Livello di potenza acustica garantita (ai sensi delle direttive 2000/14/CE) - Gwarantowany poziom mocy akustycznej (zgodnie z dyrektywą 2000/14/WE) - Garantii akustik gwarantizirani (2000/14/CE yönergisine göre) - Εγγυημένη στάθμη ηχητικής ισχύος (σύμφωνα με την οδηγία 2000/14/EK) - Гарантированный уровень акустической мощности (в соответствии с Директивой 2000/14/CE) дБ(А).

7 - Niveau de pression acoustique au poste de conduite (selon directives EN 12733 : 2001) - Nivel de presión acústica en el puesto de conducción (según la Directiva EN 12733 : 2001) - Acoustic pressure level at driver's seat (as per Directive EN 12733 : 2001) - Schalldruckpegel am Bedienstand (gemäß Richtlinie EN 12733 : 2001) - Nivel de pressão acústica no posto de conduta (segundo directivas EN 12733 : 2001) - Livello di pressione acustica al posto di guida (ai sensi delle direttive EN 12733 : 2001) - Poziom ciśnienia akustycznego na stanowisku obsługi (zgodnie z dyrektywą EN 12733 : 2001) - Sürücü tarafındaki akustik basınç seviyesi (EN 12733 : 2001 yönergisine göre) - Nivel de presiune acustică la postul de conducere (conform directivei EN 12733 : 2001) - Στάθμη ηχητικής πίεσης στην θέση οδηγού (σύμφωνα με την οδηγία EN 12733 : 2001) - Уровень звукового давления на месте управления (в соответствии с Директивой EN 12733 : 2001) - Ниво на акустично налягане при мястото за управление (според директиви EN 12733 : 2001)

8 - Incertitude de mesure (dB(A)) - Incerteza de medida (dB(A)) - Measurement uncertainty (dB(A)) - Messunsicherheit (dB(A)) - Incerteza de medida (dB(A)) - Incertezza di misura (dB(A)) - Niepewność pomiaru (dB(A)) - Ölçüm belirsizliği (dB(A)) - Incertitudine de măsurare (dB(A)) - Αβεβαιότητα μέτρησης (dB(A)) - Погрешность измерения (дБ(А)) - Допустима грешка при измерване (дБ(А))

9 - Niveau de puissance acoustique mesurée (selon directives 2000/14/CE, 2005/88/EC) - Nivel de potencia acústica medida (según la Directiva 2000/14/CE, 2005/88/EC) - Measured acoustic pressure level (as per Directive 2000/14/CE, 2005/88/EC) - Gemessener Schalleistungspegel (gemäß Richtlinie 2000/14/CE, 2005/88/EC) - Nivel de potencia acústica medida (segundo directivas 2000/14/CE, 2005/88/EC) - Livello di potenza acustica misurata (ai sensi delle direttive 2000/14/CE, 2005/88/EC) - Zmierzony poziom mocy akustycznej (zgodnie z dyrektywą 2000/14/WE, 2005/88/EC) - Ölçülen akustik gürlüğü seviyesi (2000/14/CE, 2005/88/EC yönergisine göre) - Nivel de putere acustică măsurată (conform directivei 2000/14/CE, 2005/88/EC) - Μετρημένη στάθμη ηχητικής ισχύος (σύμφωνα με την οδηγία 2000/14/EK, 2005/88/EC) - Измеренный уровень акустической мощности (в соответствии с Директивой 2000/14/CE, 2005/88/EC) - Измерено ниво на шум (според директиви 2000/14/ЕО, 2005/88/EC)

10 - Incertitude de mesure (dB(A)) - Incerteza de medida (dB(A)) - Measurement uncertainty (dB(A)) - Messunsicherheit (dB(A)) - Incerteza de medida (dB(A)) - Incertezza di misura (dB(A)) - Niepewność pomiaru (dB(A)) - Ölçüm belirsizliği (dB(A)) - Incertitudine de măsurare (dB(A)) - Αβεβαιότητα μέτρησης (dB(A)) - Погрешность измерения (дБ(А)) - Допустима грешка при измерване (дБ(А))

11 - Niveau de vibrations aux mains de l'opérateur (selon directives EN 12733 : 2001, EN 12096-D : 1997) - Nivel de vibraciones en las manos del operario (según la Directiva EN 12733 : 2001, EN 12096-D : 1997) - Vibration level transmitted to operator's hands (as per Directive EN 12733 : 2001, EN 12096-D : 1997) - Hand-/Arm-Schwingungen (gemäß Richtlinie EN 12733 : 2001, EN 12096-D : 1997) - Nivel de vibrações nas mãos do operador (segundo directivas EN 12733 : 2001, EN 12096-D : 1997) - Livello delle vibrazioni alla mano dell'operatore (ai sensi delle direttive EN 12733 : 2001, EN 12096-D : 1997) - Poziom vibracji na poziomie rąk operatora (zgodnie z dyrektywą EN 12733 : 2001, EN 12096-D : 1997) - Operatörün elindeki titreşim seviyesi (EN 12733 : 2001, EN 12096-D : 1997 yönergisine göre) - Nivelul vibrațiilor la mâinile operatorului (conform directivei EN 12733 : 2001, EN 12096-D : 1997) - Στάθμη κραδασμών στα χέρια του οδηγού (σύμφωνα με την οδηγία EN 12733 : 2001, EN 12096-D : 1997) - Уровень вибраций рук оператора (в соответствии с Директивой EN 12733 : 2001, EN 12096-D : 1997)

12 - Incertitude de mesure (m/s²) - Incerteza de medida (m/s²) - Measurement uncertainty (m/s²) - Messunsicherheit (m/s²) - Incerteza de medida (m/s²) - Incertezza di misura (m/s²) - Niepewność pomiaru m/s² - Ölçüm belirsizliği (m/s²) - Incertitudine de măsurare (m/s²) - Αβεβαιότητα μέτρησης (m/s²) - Погрешность измерения (m/сек²) - Допустима грешка при измерване (m/c²)

MOTEUR - MOTOR - ENGINE - MOTOR - MOTOR - MOTORE - SILNIKA - MOTORUN - MOTOR - κινητήρα - ДВИГАТЕЛЯ - НА ДВИГАТЕЛЯ

	BRIGGS & STRATTON 850 SERIES	HONDA GSV 190	KAWASAKI FJ180 V	SUBARU EA 190V
1	80 Kg	80 Kg	80 Kg	80 Kg
2	3,6 kW	3,80 kW	4,50 kW	4,10 kW
3	3600 tr/min	3600 tr/min	3600 tr/min	3600 tr/min
4	3,3 kW	3,40 kW	4,50 kW	3,40 kW
5	3000 tr/min	2900 tr/min	3600 tr/min	3200 tr/min
6	100 dB(A)	100 dB(A)	100 dB(A)	100 dB(A)
7	81,6 dB(A)	83,9 dB(A)	84,1 dB(A)	83,5 dB(A)
8	± 1 dB(A)	± 1 dB(A)	± 1 dB(A)	± 1 dB(A)
9	95 dB(A)	98,9 dB(A)	99,1 dB(A)	96,8 dB(A)
10	± 1 dB(A)	± 1 dB(A)	± 1 dB(A)	± 1 dB(A)
11	3,19 m/s²	4,92 m/s²	4,98 m/s²	7,5 m/s²
12	± 0,1 m/s²	± 0,1 m/s²	± 0,1 m/s²	± 0,1 m/s²

Déclaration CE de conformité

Je, soussigné (11) (2) déclare par la présente que la machine décrite ci-dessous est conforme aux dispositions des Directives Machine (7).
Description : Débroussaileuse; fabricant (1); modèle (4); Type (5);
Nom commercial (6); Numéro de série (13).
Représentant autorisé à valider la documentation technique (3).
Référence aux normes harmonisées (8).
Fait à : (9) date : (10), signataire : (11) signature : (12).

Voir n° de série (13) en dernière page

Declaración CE de conformidad

Yo, el abajo firmante (11) (2), declaro por la presente que la máquina descrita a continuación es conforme con lo dispuesto en las Directivas de Máquinas (7).
Descripción: Desbrozadora; fabricante (1); modelo (4); Tipo (5);
Nombre comercial (6); Número de serie (13).
Representante autorizado encargado de validar la documentación técnica (3).
Referencia a las normas armonizadas (8).
Dado en: (9) fecha: (10), firmante: (11) firma: (12).

Ver n.º de serie (13) en la última página

EC Declaration of conformity

I, the undersigned (11) (2) declare by the present document that the machine described below complies with the provisions of the Machine Directives (7).
Description: Grass cutter; manufacturer (1); model (4); Type (5);
Commercial Name (6); Serial Number (13).
Authorised representative to validate the technical documentation (3).
Reference to harmonised standards (8).
Drawn up at: (9) date: (10), signatory: (11) signature: (12).

See Serial No. (13) on last page

CE-Konformitätserklärung

Ich, der Unterzeichner, (11) (2), erkläre hiermit, dass die nachstehende Maschine der Maschinenrichtlinie (7) entspricht.
Bezeichnung: Gestrüppmäher; Hersteller (1); Modell (4); Bauart (5);
Handelsname (6); Seriennummer (13).
Zur Freigabe der technischen Unterlagen autorisierter Vertreter (3).
Bezug zu den harmonisierten Normen (8).
Ort: (9) Datum: (10), Unterzeichner: (11) Unterschrift: (12).

Siehe Seriennummer (13) auf der letzten Seite

Declaração CE de conformidade

Eu, abaixo-assinado (11) (2) declaro pela presente que a máquina descrita abaixo está conforme às disposições das Directivas Máquina (7).
Descrição: Máquina de desbravar; fabricante (1); modelo (4); Tipo (5);
Nome comercial (6); Número de série (13).
Representante autorizado a validar a documentação técnica (3).
Referência às normas harmonizadas (8).
Feito em: (9) data: (10), signatário: (11) assinatura: (12).

Ver n° de série (13) na última página

Dichiarazione CE di conformità

Il sottoscritto (11) (2) dichiara che la macchina descritta qui sotto è conforme alle disposizioni delle Direttive Macchine (7).
Descrizione: Falciatutto; fabbricante (1); modello (4); Tipo (5);
Denominazione commerciale (6); Numero di serie (13).
Rappresentante autorizzato a convalidare la documentazione tecnica (3).
Riferimento alle norme armonizzate (8).
Rilasciato a: (9) data: (10), nome della persona con facoltà di firma: (11) firma: (12).

Per il n° di serie (13) consultare l'ultima pagina

Deklaracja zgodności CE

Ja, niżej podpisany (11) (2) oświadczam, że maszyna opisana poniżej jest zgodna z przepisami dyrektywy maszynowej (7).
Opis: Wykaszarka do krzewów; producent (1); model (4); Typ (5);
Nazwa handlowa (6); Numer seryjny (13).
Przedstawiciel upoważniony do zatwierdzania dokumentacji technicznej (3).
Normy zharmonizowane (8).
Sporządzono w: (9) data: (10), podpisano: (11) podpis: (12).

Patrz nr seryjny (13) na ostatniej stronie

CE uyum beyanı

Aşağıda imzası bulunan ben (11) (2) bu belge ile aşağıda açıklanan makinenin Makine Kılavuz Bilgileri (7) maddelerine uygun olduğunu beyan ederim.
Açıklama: Fundalık biçme makinesi; üretici (1); model (4); Tür (5); Ticari adı (6); Seri numarası (13).
Teknik belgeyi (3) doğrulayan yetkili temsilci.
Karın normlar için referans (8).
Üretim: (9) tarih: (10), imza: (11) imza: (12).

Seri numarasına (13) son sayfada bakın

Declarație de conformitate CE

Subsemnatul (11) (2) declar prin prezenta că mașina descrisă mai jos este conformă cu prevederile Directivei Mașini (7).
Descriere: Mașină de tuns iarba; producător (1); model (4); Tip (5);
Denumire comercială (6); Număr de serie (13).
Reprezentant autorizat pentru validarea documentației tehnice (3).
Referință la normele armonizate (8).
Încheiat la: (9) data: (10), semnatar: (11), semnătura: (12).

Vezi nr. de serie (13) de pe ultima pagină

Δήλωση συμμόρφωσης CE

Ο υπογεγραμμένος (11) (2) δηλώνω με το παρόν ότι το μηχάνημα το οποίο περιγράφεται άνωθεν συμμορφώνεται με την Οδηγία Μηχανών (7).
Περιγραφή: Εκθαμιωτής, κατασκευαστής (1), μοντέλο (4), τύπος (5), εμπορική ονομασία (6) αριθμός πλαισίου (13).
Εκπρόσωπος εξουσιοδοτημένος να επικυρώσει την τεχνική τεκμηρίωση (3).
Αναφορά σε εναρμονισμένα πρότυπα (8).
Τόπος: (9) μερομηνία: (10) Υπογράφων: (11) Υπογραφή: (12).

Δείτε τον αριθμό πλαισίου (13) στην τελευταία σελίδα

Декларация соответствия нормативам ЕС

Я, нижеподписавшийся (11) (2), настоящим свидетельствую, что нижеописанная машина соответствует требованиям Директив о машинном оборудовании (7).
Описание: Кусторез; производитель (1); модель (4); тип (5); торговое название (6); серийный номер (13).
Уполномоченный представитель с правом контроля технической документации (3).
Ссылки на гармонизированные стандарты (8).
Совершено в: (9) дата: (10), имя: (11) подпись: (12).

См. серийный номер (13) на последней странице

Декларация за съответствие с ЕО

Аз, долуподписаният (11) (2) декларирам с настоящото, че машината, описана по-долу съответства на разпоредбите от Директивите за машини (7).
Описание: Косачка за храсти; производител (1); модел (4); тип (5); търговско наименование (6); сериен номер (13).
Упълномощен представител за утвърждаване на техническата документация (3).
Справка за хармонизирани стандарти (8).
Изготвено на: (9) дата: (10), подписан: (11) подпис: (12).

Виж серийния номер (13) на последната страница

- 1 - KIVA SAS
- 2 - KIVA SAS
696, Route de Beauregard
39570 COURBOUZON
- 3 - KIVA SAS
- 4 - KJ000103**
- 5 - GSV190 - 850 SERIES - FJ180V -
EA190V
- 6 - ROTOMAX 60
- 7 - 2006/42/EC, 2014/30/EC
& 2000/14/EC
- 8 - NF EN 12733+A1, NF EN ISO 14982
- 9 - COURBOUZON
- 10 - 15/04/2016
- 11 - Jean-Pierre PUBERT
- 12 - 